

УТВЕРЖДАЮ

Первый заместитель  
Министра Российской Федерации  
по делам гражданской обороны,  
чрезвычайным ситуациям и  
ликвидации последствий  
стихийных бедствий



№ 2-4-38-4

УТВЕРЖДАЮ

Заместитель  
Министра просвещения  
Российской Федерации



И.П. Потехина

2018 г.

УТВЕРЖДЕНЫ

Внеочередной конференцией  
Всероссийского детско-юношеского  
общественного движения  
«Школа безопасности»

Председатель  
Центрального Совета Н.М. Ершова



## ПРАВИЛА

организации и проведения соревнований  
обучающихся Российской Федерации  
«Школа безопасности»

Москва – 2018 г.

## РАЗДЕЛ 1. ОБЩИЕ ПОЛОЖЕНИЯ

### 1. Цели и задачи соревнований обучающихся Российской Федерации «Школа безопасности»

1.1. Соревнования обучающихся Российской Федерации «Школа безопасности» (далее – соревнования) проводятся с целью пропаганды и популяризации основ безопасности жизнедеятельности и здорового образа жизни, а также отработки практических навыков, полученных в рамках учебного курса «ОБЖ», выявления лучших команд.

При этом решаются следующие задачи:

- обучение школьников приемам обеспечения личной и общественной безопасности, оказания само- и взаимопомощи, умелым и быстрым действиям в чрезвычайных ситуациях в природной, техногенной и социальной средах;
- формирование заинтересованности в предотвращении возможных чрезвычайных ситуаций, воспитание у учащихся экологической культуры, повышение уровня культуры безопасности жизнедеятельности;
- патриотическое воспитание детей и молодежи;
- повышение престижа профессий пожарного, спасателя;
- популяризация деятельности в сфере образования и науки Российской Федерации;
- пропаганда деятельности Всероссийского детско-юношеского общественного движения «Школа безопасности» (далее – ВДЮОД «Школа безопасности»).

1.2. Соревнования заключаются в прохождении дистанций, имитирующих экстремальные ситуации в естественных природных условиях, а также при чрезвычайных ситуациях техногенного характера.

Условием прохождения дистанций может быть как использование специального спортивного и технического снаряжения, так и выполнение задач без снаряжения.

Соревнования могут проводиться как в полевых условиях, так и на стадионах, пришкольных участках, в спортзалах, бассейнах. Начиная с регионального уровня обязательным условием является проживание в оборудованном палаточном лагере.



- 1.3. Соревнования могут проводиться по одной или нескольким дистанциям:
- длинные дистанции («Маршрут выживания», «Поисково-спасательные работы»);
  - короткие дистанции («Полоса препятствий», дистанции спасательных работ, «Пожарная полоса препятствий»);
  - соревнования по отдельным этапам, заданиям.

Соревнования на длинных дистанциях могут быть однодневными и многодневными.

1.4. Правила организации и проведения соревнований обучающихся Российской Федерации «Школа безопасности» (далее – Правила) или их отдельные разделы могут использоваться в рамках иных соревнований, учебно-тренировочных занятий, в программе полевых лагерей участников движений «Школа безопасности», «Юный спасатель», «Юный водник», «Юный пожарный» и др., а также в программе туристских соревнований школьников как отдельные виды.

1.5. Этапы, задания, препятствия на дистанциях соревнований «Школа безопасности», взятые из различных видов спорта, имеющих правила проведения (спортивный туризм, спортивное ориентирование, спортивно-технические и прикладные виды), планируются и оцениваются в соответствии с правилами соответствующего вида спорта.

1.6. Соревнования могут проводиться как командные, лично-командные, личные.

## **2. Классификация соревнований**

2.1. Характеристиками соревнований являются уровень соревнований и класс дистанции.

2.2. Соревнования по уровню проведения подразделяются на:

- Всероссийские;
- межрегиональные;
- региональные;
- муниципальные;
- образовательных организаций.

2.3. Все виды дистанций (п. 1.3) делятся на три класса. Класс дистанции определяется ее протяженностью, количеством включенных в нее этапов, степенью сложности этапов и самой дистанции (рельеф, характер и крутизна склонов, ширина и скорость течения рек и т.д.).

2.4. Требования к классу дистанции:

Характеристика дистанций	Класс дистанций		
	I	II	III
Количество этапов:			
- на длинной дистанции	6 – 8 из не менее чем 4 групп этапов*	8 – 12 из не менее чем 5 групп этапов	12 – 16 из не менее чем 6 групп этапов
- на короткой дистанции	6 – 8	8 – 10	10 – 12
Протяженность (в км):			
- длинной дистанции (в день)	3 – 4	4 – 8	6 – 12
- короткой дистанции	до 1	1 – 1,5	1 – 2

### 3. Организация соревнований

3.1. Соревнования проводятся в соответствии с настоящими Правилами и утвержденным Положением о соревнованиях «Школа безопасности».

3.2. Организация, проводящая соревнования:

- разрабатывает и утверждает Положение о текущих соревнованиях на основании настоящих Правил и утвержденного Положения о соревнованиях «Школа безопасности»;
- создает организационный комитет (далее – Оргкомитет), ответственный за подготовку и проведение соревнований, который может именоваться «Штаб» на время проведения соревнований;
- определяет и согласовывает в установленном порядке место проведения соревнований;
- согласовывает вопросы подготовки и проведения соревнований с соответствующими организациями и органами власти, на территории которых они проводятся;
- комплектует и утверждает Главную судейскую коллегию (далее – ГСК);
- осуществляет в соответствии с уровнем проведения соревнований материально-техническое, транспортное, хозяйственное обеспечение и медицинское обслуживание участников соревнований;
- решает вопросы безопасности участников соревнований, охраны природы;
- проводит установочный судейский семинар, обеспечивает финансирование подготовки и проведения мероприятия.

3.3. В обязанности Оргкомитета входит:

- составление плана подготовки и проведения соревнований;

\* Раздел 9 настоящих Правил



- размещение, организация питания и медицинского обслуживания участников и судей;
- подготовка и оборудование мест соревнований в соответствии с требованиями обеспечения безопасности участников соревнований;
- подготовка наглядной агитации, пропаганда соревнований в печати, по радио и телевидению.

При отсутствии Оргкомитета его обязанности возлагаются на организацию, проводящую соревнования.

#### **4. Положение о текущих соревнованиях**

4.1. Положение о текущих соревнованиях является наравне с настоящими Правилами основным документом, которым руководствуются ГСК, судейская коллегия и участники соревнований, и разрабатывается непосредственно перед запланированными соревнованиями на основании утвержденного Положения о соревнованиях «Школа безопасности».

4.2. Положение о текущих соревнованиях не должно противоречить Правилам.

4.3. Положение о проведении Всероссийских соревнований должно быть утверждено и опубликовано на официальном сайте проводящей организации не позднее, чем за 4 месяца до их проведения; соревнований федерального округа (межрегиональных), региональных (субъектов Российской Федерации) – за 2 месяца; муниципальных – за 1 месяц; образовательных организаций – не позднее, чем за 2 недели до их начала.

4.4. Положение о текущих соревнованиях должно включать следующие разделы:

- цели и задачи;
- время и место проведения соревнований;
- участники;
- руководство подготовкой и проведением соревнований;
- программа;
- определение результатов;
- награждение победителей;
- условия приема команд;
- финансирование;
- обеспечение безопасности в период проведения соревнований;
- сроки и порядок подачи предварительных заявок.

Приложения к Положению о текущих соревнованиях:



- перечень необходимого (обязательного) снаряжения;
- форма предварительной заявки на участие в соревнованиях;
- условия проведения отдельных видов соревнований (далее – Условия);
- правила техники безопасности для отдельных видов соревнований;
- инструкция по обеспечению безопасности для руководителей (заместителей руководителей) команд и участников соревнований.

4.5. Условия разрабатываются ГСК, утверждаются Оргкомитетом и публикуются на официальном сайте проводящей организации не позднее, чем за 2 месяца до проведения соревнований Всероссийского уровня; соревнований федерального округа (межрегиональных), региональных (субъектов Российской Федерации) – за 1 месяц; муниципальных – за 1 месяц; образовательных организаций – не позднее, чем за 2 недели до их начала.

В дополнение к Условиям по необходимости готовится дополнительная информация. Она доводится до сведения участников не позднее, чем за 2 часа до начала соревнований или отдельной дистанции.

4.6. Изменения и дополнения к Положению о текущих соревнованиях имеет право вносить организация, утвердившая его, или Оргкомитет совместно с ГСК не позднее начала первого совещания руководителей команд с ГСК на данных соревнованиях.

4.7. Положение о текущих соревнованиях на межрегиональном и региональном уровне (в том числе для Москвы) утверждается соответствующим территориальным органом МЧС России, органом исполнительной власти субъекта Российской Федерации, осуществляющим государственное управление в сфере образования, ВДЮОД «Школа безопасности»; на муниципальном – органом местного самоуправления, осуществляющим управление в сфере образования, структурным подразделением органа местного самоуправления, уполномоченным на решение задач в области гражданской обороны, ВДЮОД «Школа безопасности» (при наличии); в образовательных организаций – руководителем.

## **5. Комиссия по допуску и жюри**

5.1. На соревнованиях Всероссийского, межрегионального и регионального уровней прием и проверку заявок, а также установленных Положением о текущих соревнованиях сведений об участниках и представителях осуществляет комиссия по допуску, возглавляемая представителем организации, проводящей соревнования. В состав комиссии по допуску также входят: главный секретарь соревнований и заместитель главного судьи по медико-санитарному



обеспечению.

5.2. В соревнованиях муниципального и образовательного уровней функции комиссии по допуску могут быть возложены на секретариат соревнований при участии врача.

5.3. На соревнованиях Всероссийского и межрегионального уровней создается апелляционное жюри для осуществления общего наблюдения за ходом соревнований и решения сложных вопросов, связанных с толкованием Правил и Условий. Жюри состоит из трех-пяти человек: председателя, членов жюри, назначаемых проводящей соревнования организацией из числа высококвалифицированных специалистов, и главного судьи.

Все решения жюри принимаются большинством голосов.

Жюри представляет заключение о проведенных соревнованиях и предложения об оценке работы главного судьи.

## **6. Протесты и заявления**

6.1. Руководитель команды имеет право подать главному секретарю соревнований протест в письменном виде на решение судей, если оно противоречит настоящим Правилам или Положению о текущих соревнованиях с обязательным указанием пунктов, которые протестующий считает нарушенными.

6.2. Протесты о нарушении Правил и Положения о текущих соревнованиях в части подготовки или организации определенной дистанции соревнований подаются не позднее, чем за 1 час до начала соревнований по данному виду (дистанции).

6.3. При обнаружении несоответствий в предварительных результатах, связанных с технической ошибкой, руководитель команды имеет право сделать устное или подать письменное заявление главному секретарю или его заместителю.

При несогласии с предварительным результатом, связанным с выставленным штрафом, необходимо сделать устное или подать письменное заявление заместителю главного судьи по судейству или заместителю главного судьи по виду соревнований.

Если решение по заявлению не удовлетворяет руководителя (заместителя руководителя), то он вправе подать протест.

6.4. Протесты на действия судей, обслуживающего персонала, повлекшие нарушения Положения о текущих соревнованиях или настоящих Правил, влияющие на результат команды-заявителя, подаются не позднее 1 часа после финиша команды (участника).



Протесты, касающиеся результатов выступления (подсчета результатов), подаются не позднее 1 часа после опубликования предварительных результатов команды (участника) в данном виде соревнований.

6.5. Решения судейской коллегии, связанные с вопросами безопасности, включая отмену отдельной дистанции соревнований или перерыв в их проведении, не могут служить поводом для протестов.

6.6. Протест должен быть рассмотрен ГСК до утверждения технических результатов соревнований или отдельной дистанции, но не позднее, чем через 24 часа с момента подачи протеста. Окончательное решение по протестам принимает главный судья соревнований (далее – главный судья).

6.7. Судейская коллегия заслушивает по протесту обе стороны, но при неявке одной из них решение может быть принято в ее отсутствие.

6.8. Решение по протесту должно быть оформлено протоколом ГСК и сообщено заявителю.

6.9. За подачу необоснованного протеста руководитель, подавший его, может быть отстранен решением ГСК от выполнения своих обязанностей на соревнованиях с последующим сообщением в организацию, направившую команду. Решение об отстранении оформляется протоколом ГСК.

6.10. Протесты и заявления на действия других команд (участников) от руководителя и участников не принимаются.

## **7. Заявки на участие в соревнованиях**

7.1. Предварительная заявка на участие в соревнованиях (приложение 1) подается в организацию, проводящую соревнования, в сроки, указанные в Положении о текущих соревнованиях.

В заявке, подаваемой в комиссию по допуску (приложение 2), напротив фамилии каждого участника ставится подпись врача, заверенная печатью медицинского учреждения. Допуском к участию в соревнованиях может служить также справка медицинского учреждения, заверенная его печатью.

7.2. Техническая заявка, разработанная ГСК для текущих соревнований, подается не позднее, чем накануне дня соревнований по данному виду главному секретарю вида и подписывается руководителем команды.

Перезаявка подается главному секретарю вида соревнований не позднее, чем за час до его начала. Изменением заявки считается перевод запасного участника соревнований в основной состав команды или включение в число участников ранее не заявленного на данный вид программы, но ранее включенного в общую заявку с перечислением участников команды.



## **8. Медицинское обслуживание**

8.1. Соревнования обеспечиваются медицинским обслуживанием со дня заезда команд, указанного в Положении о текущих соревнованиях, и до назначенного данным Положением дня отъезда команд.

8.2. Основными задачами медицинского обслуживания являются:

- контроль за состоянием здоровья и предупреждение травматизма среди участников соревнований;
- оказание первой медицинской помощи участникам непосредственно на отдельных дистанциях соревнований;
- транспортировка пострадавших участников;
- контроль за местами размещения и питания участников.

8.3. О местах расположения пунктов медицинской помощи должны быть информированы судьи, руководители команд и участники.

8.4. Медицинские работники, обслуживающие соревнования, должны быть обеспечены ясно видимыми отличительными знаками.

## **9. Обязательное страхование участников соревнований**

9.1. Участники соревнований должны быть застрахованы от несчастного случая за счет направляющей или принимающей организации, что определяется в Положении о текущих соревнованиях.

## **РАЗДЕЛ 2. УЧАСТНИКИ СОРЕВНОВАНИЙ**

### **10. Возрастные группы и комплектование команд**

10.1. Возрастные группы участников соревнований определяются Положением о текущих соревнованиях

10.2. Соревнования проводятся в двух возрастных группах:

- младшая (возраст участников 13-14 лет);
- старшая (возраст участников 15-16 лет).

К участию в соревнованиях в младшей возрастной группе допускаются не более 3 участников в возрасте 11-12 лет, в старшей возрастной группе – не более 3 участников в возрасте 13-14 лет, а также не более 3 участников 16 лет, которым на момент окончания Соревнований не исполнилось 17 лет. Вместе с тем, при согласовании с Оргкомитетом, допускается участие не более одного участника, которому исполняется 17 лет во время Соревнований или в течение месяца после их окончания.

Соревнования уровня «образовательных организаций» (школьные) проводятся по параллельным классам. Участие допускается с 9 лет. На данном уровне возможно комплектование возрастных групп по учебным классам.

Возраст участников Соревнований определяется по году рождения (участнику считается столько лет, сколько ему исполняется в данном календарном году).

10.3. Возраст участников иных мероприятий, проводимых по настоящим Правилам, определяют организаторы в соответствии с программой соответствующего мероприятия.

10.4. Состав команды – 10 человек, из них:

- 1 руководитель команды;
- 1 заместитель руководителя команды;
- 8 участников Соревнований (из них не менее 2-х девушек).

По согласованию с Оргкомитетом допускается 1 дополнительный представитель.

Соревнования уровней образовательных организаций и муниципальные могут проводиться в меньшем составе.

## **11. Допуск к соревнованиям**

11.1. К соревнованиям допускаются команды, участники которых имеют соответствующий опыт, получившие допуск врача и включенные в заявку на участие в соревнованиях. Требуемая квалификация определяется Положением о текущих соревнованиях.

11.2. Участники допускаются к соревнованиям только по своей возрастной группе. Участникам младших возрастов разрешается участвовать в соревнованиях смежной старшей возрастной группы при наличии положительного заключения врача о допуске к участию в соревнованиях от врачебно-физкультурного диспансера. В заявке руководитель команды личной подписью подтверждает надлежащий уровень технической подготовки участника к дистанциям, организованным в рамках конкретных соревнований.

## **12. Права и обязанности участников соревнований**

12.1. Участник обязан:

- соблюдать морально-этические нормы поведения, быть дисциплинированным и вежливым;
- соблюдать настоящие Правила, Положение о текущих соревнованиях (незнание этих документов не освобождает участников от ответственности



за допущенные нарушения), правила техники безопасности для отдельных видов соревнований;

- быть подготовленным к соревнованиям, знать расписание стартов и своевременно являться на старт;
- соблюдать меры безопасности, оказывать помощь участникам, получившим на трассе травму или попавшим в опасное положение;
- бережно относиться к инвентарю и оборудованию на дистанции, а также к снаряжению, выданному организацией, проводящей соревнования;
- знать и выполнять правила охраны природы.

12.2. Участнику запрещается:

- выходить на трассу дистанций, во время проведения на них соревнований, без разрешения судейской коллегии;
- применять снаряжение и средства передвижения, не предусмотренные настоящими Правилами, Положением о текущих соревнованиях;
- вмешиваться в работу судейской коллегии.

За указанные нарушения судейская коллегия имеет право наказать как отдельного участника, так и всю команду.

12.3. Команды (участники) могут быть сняты с соревнований (отдельных видов):

- за нарушение настоящих Правил, Положения о текущих соревнованиях;
- за невыполнение требований судей по обеспечению мер безопасности;
- за использование посторонней помощи (кроме медицинской), в том числе за вмешательство в действия команды ее руководителя (заместителя руководителя), если это не разрешено Условиями;
- за действия, которые помешали участникам другой команды во время их выступления;
- за явную техническую неподготовленность к соревнованиям;
- за несвоевременную явку на старт;
- за нарушение правил охраны природы;
- при получении участником травмы, требующей оказания серьезной медицинской помощи (по решению врача соревнований или службы безопасности);
- за нарушение морально-этических норм поведения спортсмена;
- за использование неисправного или плохого качества лично-командного снаряжения, не обеспечивающего безопасность;
- за превышение контрольного времени;
- за невыполнение задания этапа, нарушение порядка прохождения этапов,

контрольных пунктов.

Снятие команд (участников) с соревнований (отдельных видов) или их временное отстранение от выступлений (с фиксацией задержки в протоколе) осуществляется только главным судьей или судьями, уполномоченными на это главным судьей. Их решение подлежит утверждению ГСК.

12.4. Команды (участники), сошедшие с дистанции, должны сообщить об этом старшему судье на финише лично или через руководителя (заместителя руководителя) команды, а в случае, если это невозможно, судье на дистанции.

### **13. Руководитель, его заместитель и капитан команды**

13.1. Организация, направляющая команду для участия в соревнованиях, назначает приказом по организации руководителя команды и его заместителя. Руководитель, в случае его отсутствия – заместитель, является посредником между командой и судейской коллегией, ГСК.

Капитан команды выбирается из числа участников, включенных в заявку.

13.2. Руководитель команды отвечает за дисциплину членов команды, обеспечивает их своевременную явку на соревнования

Руководитель команды несёт личную ответственность за безопасность членов команды в пути следования к месту проведения соревнований и обратно, а также непосредственно во время соревнований, в том числе за соблюдением ими настоящих Правил, Положения о текущих соревнованиях, правил техники безопасности в быту и на дистанциях.

13.3. Руководитель команды имеет право:

- получать сведения о ходе и результатах отдельных видов соревнований в судейской коллегии;
- при необходимости подавать протесты и заявления в письменном виде.

13.4. Руководитель команды обязан:

- знать и выполнять настоящие Правила, Положение о текущих соревнованиях;
- осуществлять педагогическое руководство командой;
- присутствовать на заседаниях ГСК, проводимых совместно с руководителями команд, и доводить до участников полученные там сведения;
- выполнять все требования Оргкомитета и судейской коллегии, соблюдать педагогическую этику;
- обеспечивать своевременную явку участников на старт или в судейскую коллегию;



- подавать заявки или, в случае необходимости, перезаявки;
- находиться в период проведения отдельных видов соревнований в отведенном для руководителя команды месте;
- не покидать место проведения отдельного вида соревнований, не убедившись, что все участники команды благополучно закончили данный вид соревнований;
- сообщать старшему судье на финише об участниках, сошедших или не вернувшихся по истечении контрольного времени с дистанции;
- по окончании вида соревнований сообщить главному судье о возвращении всех участников команды с дистанции и получить разрешение на отъезд;
- под руководством начальника дистанции принять участие в поисках не вернувшихся с дистанции участников.

13.5. Руководителю команды запрещается:

- вмешиваться в работу судейской коллегии, ГСК;
- давать указания участникам после их старта, если иное не оговорено условиями вида;
- находиться на дистанции во время отдельного вида соревнований без разрешения судейской коллегии.

13.6. В случае нарушения данных требований по решению ГСК руководитель может быть лишен права руководства, при этом выполнение его обязанностей возлагается на заместителя руководителя команды.

#### 14. Форма одежды и снаряжение участников

14.1. Одежда и снаряжение участников соревнований должны соответствовать Положению о текущих соревнованиях и обеспечивать их безопасность.

14.2. На соревнованиях участник пользуется как выданным организацией, проводящей соревнования, так и лично-командным снаряжением. Кроме обязательного, оговоренного Положением о текущих соревнованиях, участники могут пользоваться дополнительным снаряжением, допущенным к применению на данных соревнованиях.

14.3. Снаряжение и технические средства передвижения должны отвечать требованиям безопасности и получить допуск технической комиссии соревнований.

14.4. Пригодность и исправность снаряжения, обеспечивающего безопасность, а также технических средств передвижения проверяется технической комиссией. В отдельных случаях техническая комиссия имеет право потребовать акт о проведении экспериментальной проверки нестандартного снаряжения.



14.5. Участники соревнований должны иметь номера. Номера должны прикрепляться так, чтобы они не закрывались снаряжением и были видны судьям, участникам, зрителям.

14.6. Разрешается использовать снаряжение фирм-изготовителей спортивного туристского снаряжения, имеющих лицензию на производство данной продукции и снабжающих свою продукцию паспортом изделия, другим сопроводительным нормативным документом (далее - Паспортом), регламентирующим применение данного снаряжения.

14.7. Снаряжение разрешается использовать только по назначению, указанному в Паспорте. В случае отсутствия Паспорта решение о возможности использования снаряжения принимает техническая комиссия.

14.8. Снаряжение должно быть полностью исправным. При наличии незначительного износа снаряжения решение о возможности его эксплуатации принимает техническая комиссия.

14.9. В конструкции снаряжения не должно быть внесено самодельных изменений, снижающих степень безопасности его использования. Не допускается использование командой (участником) снаряжения, не отвечающего требованиям безопасности.

За использование командой (участником) неисправного снаряжения или использование его не по назначению, либо со степенью износа выше указанного в Паспорте или с просроченным сроком эксплуатации, а также не соответствующего требованиям регламента, ответственность несёт руководитель команды или сам участник.

### РАЗДЕЛ 3. СУДЕЙСКАЯ КОЛЛЕГИЯ

#### 15. Комплектование судейской коллегии

15.1. Состав судейской коллегии комплектуется и утверждается организацией, проводящей соревнования.

15.2. Количественный и качественный состав судейской коллегии определяется проводящей организацией в зависимости от уровня соревнований.

15.3. В состав судейской коллегии входят:

- главный судья и его заместители;
- главный секретарь и его заместители (они же – главные секретари видов);
- секретари;
- заместители главного судьи по видам соревнований;
- начальники дистанций и их помощники;



- судья-инспектор;
- старшие судьи и судьи на дистанциях (этапах), старте, финише, при участниках, по снаряжению, награждению и информации;
- врач;
- комендант.

15.4. Работой судейской коллегии руководит ГСК, в состав которой входят:

- главный судья;
- заместители главного судьи:
  - по организационным вопросам,
  - по судейству,
  - по связи и информации,
  - по безопасности,
  - по медико-санитарному обеспечению (врач соревнований),
- заместители по видам соревнований;
- главный секретарь соревнований;
- начальники дистанций.

Состав ГСК утверждается не менее чем за 2 месяца до начала соревнований, а на соревнованиях Всероссийского уровня – не менее чем за 3 месяца.

15.5. Для судей перед началом соревнований проводится семинар или инструктаж под руководством главного судьи или его заместителей.

## 16. Обязанности судей

### 16.1. Судья обязан:

- знать и неуклонно выполнять настоящие Правила и Положение о текущих соревнованиях;
- быть беспристрастным, дисциплинированным, принципиальным и объективным при оценке выступлений команд (участников);
- не покидать место проведения отдельного этапа соревнований до окончания выполнения своих должностных обязанностей, но не ранее разрешения судьи, которому он подчиняется среди ГСК;
- останавливать команду (участника) в случае невыполнения условий и добиваться исправления ошибок;
- носить установленную форму одежды и соответствующий его обязанностям отличительный знак.

### 16.2. Судья не имеет права:

- быть участником, руководителем (заместителем руководителя) команды,

- участвующей в соревнованиях, которые он обслуживает;
- давать советы и оказывать участникам помощь на дистанции за исключением медицинской, а также по обеспечению безопасности, предусмотренной Положением о текущих соревнованиях;
- допускать на дистанцию посторонних лиц без разрешения главного судьи вида;
- покидать рабочее место без разрешения судьи, которому он подчиняется.

## 17. Главный судья

17.1. Главный судья соревнований возглавляет ГСК, судейскую коллегию и руководит проведением соревнований. Он несет ответственность за правильную организацию и четкое проведение соревнований в соответствии с настоящими Правилами и Положением о текущих соревнованиях. Распоряжения главного судьи обязательны для судей, участников, руководителей команд и обслуживающего персонала.

17.2. Главный судья обязан:

- перед началом соревнований провести установочный семинар или инструктаж судей;
- до начала соревнований и их отдельных видов утвердить акт приема-сдачи дистанции;
- проводить совещания с руководителями команд, на которых знакомить их с составом судейской коллегии, информацией о дистанциях, порядком и условиями проведения отдельных видов соревнований;
- определить персональный состав судей, имеющих право на снятие команд (участников) в ходе соревнований и их отдельных видов;
- проводить заседания судейской коллегии;
- принимать решения по поданным протестам в сроки, указанные в настоящих Правилах;
- после окончания соревнований в течение 2 недель сдать отчет и протоколы по соревнованиям в организацию, проводящую данные соревнования.

17.3. Главный судья имеет право:

- переносить время начала отдельного вида соревнований, если место этого вида, оборудование или инвентарь окажутся непригодными;
- прекращать дальнейшее проведение отдельного вида соревнований или прерывать его в случае неблагоприятных метеорологических условий или по какой-либо другой причине, которая может привести к несчастному



- случаю или сделает проведение отдельного вида соревнований невозможным;
- вносить изменения в программу соревнований (отдельных видов) в сторону их упрощения, если по условиям их проведения в этом возникла необходимость, о чем руководители команд должны быть поставлены в известность до начала соревнований (отдельных видов);
  - утверждать контрольное время прохождения дистанции и определять интервалы между стартами;
  - проводить по ходу соревнований перемещение судей;
  - отменять ошибочное решение судьи и отстранять от судейства судей, совершивших грубые ошибки или не справляющихся с исполнением возложенных на них обязанностей;
  - не допускать к соревнованиям участников, которые по своему возрасту, опыту и экипировке не отвечают требованиям настоящих Правил, Положению о текущих соревнованиях;
  - отстранять от дальнейшего участия в соревнованиях команды (участников), которые допустили грубое нарушение настоящих Правил, Положения о текущих соревнованиях или за недисциплинированное поведение, и ходатайствовать об их дисквалификации;
  - в исключительных случаях, если при выступлении команд (участников) возникли серьезные помехи по вине судейской коллегии, допускать их к повторному выступлению.

17.4. Главный судья решает все вопросы, возникшие во время соревнований, в том числе не предусмотренные настоящими Правилами и Положением о текущих соревнованиях.

17.5. Главный судья утверждает результаты соревнований.

## **18. Заместители главного судьи**

18.1. В зависимости от уровня соревнований в помощь главному судье назначается один или несколько заместителей, которые работают под его руководством. В случае отсутствия главного судьи, один из заместителей, определенный главным судьей, исполняет его обязанности и пользуется всеми правами главного судьи.

18.2. Заместитель главного судьи по организационным вопросам координирует деятельность отдельных служб с организацией, проводящей соревнования, по всем вопросам материально-хозяйственного обеспечения, а также руководит работой коменданта и обслуживающего персонала.



18.3. Заместитель главного судьи по судейству осуществляет подбор судей, комплектование судейских бригад по отдельным видам соревнований и руководит их работой. Заместитель главного судьи по судейству предоставляет данные по оценкам судей.

18.4. Заместитель главного судьи по связи и информации руководит работой бригады судей по информации и связи, а также несет ответственность за бесперебойную связь со всеми службами и качественную информацию о проводимых соревнованиях. При проведении соревнований обеспечивает связь:

- ГСК с судейскими бригадами отдельных видов;
- с заместителем главного судьи по безопасности и медицинским пунктом;
- с отдельными сложными участками дистанции;
- между стартом и финишем.

Организует и контролирует:

- объявление программы и порядок проведения соревнований;
- передачу сообщений и распоряжений судейской коллегии;
- информацию о ходе и результатах соревнований (отдельных видов).

18.5. Заместитель главного судьи по безопасности в зависимости от уровня соревнований назначается из числа лиц, прошедших специальную подготовку.

Осуществляет следующие функции:

- формирует спасательный отряд и руководит его действиями на данных соревнованиях;
- осуществляет надзор за мерами обеспечения безопасности и отвечает за безопасность проведения всех видов соревнований.

Он обязан:

- проверить надежность оборудования на дистанции с целью исключения возможности несчастных случаев;
- проверить обеспеченность медицинским обслуживанием и средствами связи спасательной службы;
- совместно с заместителем главного судьи по виду соревнований принять дистанцию на предмет готовности к проведению данного вида соревнований и заверить своей подписью акт приема-сдачи дистанции;
- в необходимых случаях организовать посты контрольно-спасательной службы на дистанции и на отдельных сложных участках;
- осуществлять контроль за соблюдением мер безопасности на дистанциях соревнований;
- организовать спасательные работы и розыск заблудившихся участников.



Имеет право:

- временно закрывать дистанцию или участок дистанции при возникновении аварийной ситуации или для проведения спасательных работ;
- привлекать к проведению спасательных работ участников и судей;
- отстранять от участия в соревнованиях на дистанции (этапах) неподготовленные команды (участников).

18.6. Заместитель главного судьи по медико-санитарному обеспечению (врач соревнований):

- организует совместно с начальником дистанции пункты медицинской помощи на период подготовки и проведения соревнований;
- оказывает медицинскую помощь заболевшим или получившим травмы участникам соревнований, дает заключение о возможности их дальнейшего участия в них или организует эвакуацию пострадавших;
- контролирует соблюдение санитарно-гигиенических требований в местах размещения и питания участников, а также на местах проведения отдельных видов соревнований;
- принимает участие в работе комиссии по допуску, проверяет правильность оформления медицинского допуска участников к соревнованиям;
- по окончании соревнований дает сведения о медико-санитарном обеспечении участников и представляет главному судье отчет.

В распоряжении заместителя главного судьи по медико-санитарному обеспечению находится медицинский персонал и специальный транспорт.

## 19. Заместители главного судьи по видам соревнований

19.1. Заместитель главного судьи по виду соревнований (далее – главный судья вида) руководит работой судейской коллегии по виду соревнований в соответствии с настоящими Правилами и Положением о текущих соревнованиях.

19.2. Главный судья вида:

- готовит текст дополнительной информации по виду соревнований совместно с начальником дистанции;
- проводит заседание судейской коллегии по этому виду соревнований перед его началом, а также в случае, когда он считает это необходимым;
- рассматривает протесты и заявления;
- по окончании вида соревнований представляет главному судье протоколы и письменный отчет о данном виде Соревнований с оценкой работы судей.

19.3. Главный судья вида имеет право:

- по согласованию с главным судьей отстранять от участия в соревнованиях команды (участников), нарушившие Правила и Положение о текущих соревнованиях или нормы поведения, а также команды (участников), явно неподготовленные к данным соревнованиям;
- отстранять от работы судей, не справляющихся со своими обязанностями.

## **20. Главный секретарь и секретариат**

### **20.1. Главный секретарь:**

- руководит работой секретариата;
- принимает участие в работе комиссии по допуску;
- составляет перечень-заявку на канцелярские принадлежности, инвентарь, бланки протоколов, дипломы, организует их получение;
- отвечает за подготовку и оформление всей документации, относящейся к проведению соревнований;
- отвечает за правильность подсчета технических результатов, представляет их на утверждение главному судье;
- принимает заявки на участие в соревнованиях (где нет комиссии по допуску);
- ведет таблицу учета работы судей;
- по окончании соревнований публикует результаты на информации, а также выдает их руководителям команд в бумажном или электронном виде;
- готовит вместе с главным судьей отчет о соревнованиях;
- получает картографический материал, выдает его по счету главному судье вида, принимает от него использованный материал и сдает его в организацию, проводящую соревнования;
- принимает от руководителей команд протесты и передает их главному судье.

Главному секретарю подчиняются все секретари, а также технические работники.

20.2. В помощь главному секретарю при необходимости назначаются заместители по видам соревнований, которые являются главными секретарями вида.

### **20.3. Заместители главного секретаря по видам:**

- принимают технические и тактические заявки и перезаявки;
- проводят жеребьевку;
- составляют протоколы старта команд (участников);



- выдают номера участников;
- регистрируют явку судей;
- готовят бланки протоколов, канцелярские принадлежности и выдают их судьям;
- организуют работу секретарей по подсчету результатов;
- представляют главному секретарю результаты по видам соревнований.

20.4. Судья по награждению входит в состав секретариата и готовит по указанию главного секретаря дипломы, грамоты, призы и другие документы и награды для вручения их победителям, оформляет отчетную документацию на выдачу материальных ценностей, принимает участие в организации проведения торжественных церемоний открытия и закрытия соревнований.

## **21. Начальник дистанции и его помощники**

21.1. Начальник дистанции организует и контролирует подготовку дистанции и отвечает за ее исправность во время проведения вида соревнований.

21.2. Начальник дистанции подчиняется главному судье, заместителю главного судьи по безопасности, главному судье вида.

21.3. Начальнику дистанции в помощь могут назначаться помощники, которые работают под его руководством, а в его отсутствие один из них выполняет его обязанности и пользуется его правами.

21.4. В распоряжение начальника дистанции по необходимости выделяются рабочие и транспорт для подготовки дистанции.

21.5. Начальник дистанции:

- планирует дистанцию;
- совместно с главным судьей вида готовит схему дистанции;
- прокладывает и полностью оборудует дистанцию соревнований в соответствии с настоящими Правилами, Положением о текущих соревнованиях;
- предъявляет дистанцию судье-инспектору и составляет акт приема-сдачи дистанции;
- составляет заявку на снаряжение для оборудования дистанции, получает его у коменданта и отвечает за его сохранность во время соревнований;
- по указанию главного судьи вида, совместно с заместителем главного судьи по безопасности выбирает место для проведения тренировок команд;
- совместно с заместителем главного судьи по безопасности организует пункты страховки и обеспечивает их необходимым снаряжением и инвентарем;



- совместно с врачом соревнований организует пункты медицинской помощи на дистанции на период проведения данной дистанции соревнований;
- совместно с заместителем главного судьи по связи и информации разрабатывает схему связи и сигнализации на дистанции соревнований;
- принимает участие в установочном семинаре и инструктирует судей;
- знакомит капитанов (участников) с дистанцией;
- следит во время соревнований за исправностью дистанции (этапов), принимает меры по соблюдению равных условий для всех команд;
- в случае повреждения оборудования на отдельных видах соревнований немедленно докладывает об этом главному судье вида или заместителю главного судьи по безопасности, принимая при этом меры по ликвидации повреждений, в исключительных случаях имеет право временно закрыть дистанцию;
- по окончании соревнований или по указанию главного судьи вида снимает с этапов и сдает коменданту снаряжение и инвентарь, использовавшийся для оборудования дистанции соревнований;
- принимает участие в поиске заблудившихся участников.

## **22. Судья-инспектор**

22.1. Судья-инспектор назначается проводящей организацией из числа высококвалифицированных судей.

Судья-инспектор имеет полномочия отменить решение ГСК, противоречащее настоящим Правилам, Положению о текущих соревнованиях или представляющие опасность для жизни и здоровья участников и судей.

Судья-инспектор обязан оказывать методическую помощь ГСК, добиваться наивысшей справедливости в своих решениях.

22.2. Судья-инспектор вместе с начальником дистанции проверяют правильность установки дистанции и её соответствие схемы дистанции.

Судья-инспектор может предложить начальнику дистанции изменить дистанцию. В случае разногласий окончательное решение принимает главный судья.

22.3. Инспектирование дистанции соревнований Всероссийского, межрегионального и регионального уровней в случае необходимости проводятся в два этапа: не менее чем за месяц и непосредственно перед соревнованиями.

22.4. После предварительного инспектирования судья-инспектор подает главному судье рапорт, а после окончательного – принимает участие в составлении акта приема-сдачи дистанции и подписывает его.



22.5. Во время проведения соревнований судья-инспектор наблюдает за правильностью судейства. Оценку судейства и о фактах судейских ошибок он докладывает главному судье или его заместителю.

Судья-инспектор не имеет права отменять решения судей в процессе и после соревнований.

## 23. Комендант

### 23.1. Комендант:

- руководит обслуживающим персоналом и транспортом, выделенным в его распоряжение;
- отвечает за организацию и поддержание порядка в районе проведения соревнований, охрану природы;
- отвечает за подготовку снаряжения для оборудования дистанций;
- организует размещение участников, членов судейской коллегии, медицинский и обслуживающий персонал;
- при размещении в полевых условиях выбирает места для лагеря, стоянки транспорта, очагов для приготовления пищи, просушки одежды и снаряжения участников, обеспечивает доставку дров и оборудует места забора воды и купания;
- оборудует и оформляет места открытия и закрытия соревнований, щиты информации о ходе соревнований;
- выдает начальнику дистанции и руководителям команд инвентарь и снаряжение;
- организует питание судей на месте проведения соревнований;
- при необходимости обеспечивает лагерь освещением и телефонной связью;
- оборудует по согласованию с органами Федеральной службы по надзору в сфере защиты прав потребителей и благополучия человека (Роспотребнадзор) место забора воды для приготовления пищи, мытья посуды, а также умывания (помывки) участников;
- организует установку временных туалетов (биотуалетов) и оборудование мусорных ям;
- организует выдачу командам мешков для мусора и ежедневно организует вывоз мусора;
- по окончании соревнований принимает инвентарь, снаряжение и места расположения палаток у руководителей команд;

23.2. После окончания соревнований комендант составляет докладную записку о

сдаче района соревнований и передает ее главному судье.

#### **24. Судейские бригады старта, этапов и финиша**

24.1. Судьи подчиняются заместителю главного судьи по судейству и главным судьям видов.

24.2. В бригаду судей на старте входят: старший судья, секретарь, стартеры-хронометристы и судья при участниках (в зависимости от дистанции бригада судей на старте может быть объединена с бригадой судей на финише);

- старший судья руководит работой стартовой бригады, оборудованием места старта и с разрешения главного судьи вида дает старт;
- на соревнованиях образовательных организаций, районных, городских старший судья может исполнять обязанности стартера;
- секретарь регистрирует участников в соответствии со стартовым протоколом, подсчитывает количество стартовавших, оформляет и подписывает вместе со старшим судьей протоколы старта и передает их главному секретарю;
- стартер-хронометрист выпускает команду (участника) на дистанцию во время, указанное в стартовом протоколе.

24.3. В состав бригад судей на этапах входят старший судья и судьи.

Старший судья:

- получает у начальника дистанции необходимое снаряжение и инвентарь;
- организует и контролирует работу судей бригады;
- помогает организовать и контролирует судейскую страховку этапа;
- определяет правильность прохождения этапа и выполнения участниками мер по обеспечению безопасности;
- ведет протокол судейства на этапе;
- сдает начальнику дистанции снаряжение и инвентарь после окончания соревнований;
- в случае происшествий на этапе сообщает о них главному судье вида и его заместителю;
- предоставляет заместителю главного судьи по судейству рекомендации по оценке работы судей на этапах.

Судьи на этапах:

- оценивают правильность преодоления этапа (выполнения задания) и соблюдение мер по обеспечению безопасности;
- оповещают участников о нарушениях;



- отмечают в судейской карточке случаи нарушений настоящих Правил и Условий.

В случае повреждения оборудования этапа немедленно сообщают об этом старшему судье бригады. При необходимости принимают участие в спасательных работах.

Судьям запрещается давать советы и оказывать помощь (кроме первой помощи пострадавшему и предусмотренной Условиями) участникам соревнований, покидать рабочее место без разрешения старшего судьи, допускать на этап посторонних лиц.

Судья вправе остановить участника на этапе в случае нарушения выполнения приема, в результате которого может произойти несчастный случай. Судья вправе не выпускать на этап участника в случае, если его подготовка не позволит выполнить этап безопасно.

24.4. В бригаду судей на финише входят старший судья, секретарь и хронометристы:

- старший судья организует и руководит работой бригады на финише, отвечает за правильность ведения протокола на финише, оформляет его и сдает главному секретарю, запускает часы одновременно со стартовыми;
- секретарь записывает время финиша команды (участника) в протокол финиша и помогает в его оформлении старшему судье;
- хронометрист фиксирует и объявляет время финиша.

## 25. Судья-контролер

25.1. Контролер контрольного пункта (далее – КП):

- записывает в момент отметки контрольной карточки участника его номер в протоколе КП и время прохождения с точностью до 1 сек. Если номер участника зафиксировать не удалось, соответствующая графа протокола оставляется незаполненной, но время фиксируется обязательно;
- осуществляет контроль за исправностью оборудования КП;
- принимает срочные меры по оказанию первой помощи пострадавшему участнику;
- о любой нестандартной ситуации в первую очередь сообщает начальнику дистанции, либо главному судье вида;
- по окончании соревнований сдает протокол КП начальнику дистанции.

25.2. Контролерам КП запрещено:

- покидать КП без разрешения начальника дистанции, менять место своего расположения;



- мешать или помогать кому-либо из участников, сообщать им какую-либо информацию, в том числе о командах (участниках), прошедших КП;
- громко разговаривать, шуметь, иным образом демаскировать место нахождения КП;
- допускать на КП посторонних, за исключением лиц, имеющих разрешение главного судьи.

Эти же правила поведения распространяются на лиц, допущенных на КП (радисты, представители прессы и другие).

25.3. Контролеры КП и допущенные на КП лица должны иметь одежду, которая не демаскировала бы КП.

## РАЗДЕЛ 4. ПРОВЕДЕНИЕ СОРЕВНОВАНИЙ

### 26. Порядок проведения соревнований

26.1. Участие в соревнованиях начинается с момента регистрации (сдачи документов в комиссию по допуску или секретариат). Участники размещаются на местах, указанных комендантом. Время прибытия участников на место соревнований указывается в Положении о текущих соревнованиях.

26.2. Перед началом соревнований главный судья должен провести совещание с руководителями команд, где им доводятся вопросы организации соревнований и быта участников, различные объявления, а также предоставляется возможность задавать вопросы членам ГСК. В отдельных случаях главный судья может избрать иную форму информирования руководителей команд и участников.

Задавать вопросы на совещании имеют право только аккредитованные комиссией по допуску руководители команд.

Рекомендуется планировать завершение таких совещаний до 21:00, чтобы руководители могли довести информацию до участников, и те в свою очередь учесть её в подготовке к очередному дню соревнований.

26.3. До проведения вида соревнований ГСК организует консультации руководителей команд с заместителями главного судьи и начальниками дистанций, видов соревнований по вопросам выполнения приемов, порядку преодоления препятствий.

Перед началом соревнований для капитанов (участников) и руководителей команд может производиться показ или демонстрационное прохождение дистанции (этапов) судьями или командой, не участвующей в соревнованиях. Одновременно даются разъяснения по возникшим вопросам и проводится инструктаж по технике безопасности прохождения дистанции. По ходу



демонстрации дистанции даются пояснения, касающиеся контрольного времени, условий старта и финиша, действий участников, ограничений, границ и направлений движения, пунктов страховки и т.д.

Возможна организация тренировок на отдельных участках дистанции или тренировочных полигонах, определенных ГСК.

26.4. Схемы дистанции, информация о дистанциях, КП, расстояния между ними, последовательность их прохождения, образцы маршрутной документации и т.д. должны быть вывешены заблаговременно до проведения консультации для ознакомления с ними руководителей команд и участников.

26.5. Для ограничения продолжительности соревнований может назначаться контрольное время на всю дистанцию или на отдельные участки и этапы.

Контрольное время сообщается ГСК не позднее, чем за час до старта первой команды. В исключительных случаях допускается назначение и изменение общего (на этапах) контрольного времени в период или после прохождения трех первых команд. В этом случае контрольное время должно быть опубликовано на стенде информации и объявлено по громкой связи.

26.6. Для ограничения продолжительности соревнований и обеспечения безопасности могут проводиться следующие мероприятия, оговоренные в Положении о текущих соревнованиях:

- обеспечение возможности работы на этапах одновременно нескольких команд;
- отборочно-квалификационные соревнования;
- отбор команд путем назначения контрольного времени на прохождение участка дистанции;
- разбивка команд на две или более групп после определения результатов по одному из видов программы.

## 27. Оборудование лагеря

27.1. Место для разбивки лагеря определяется Учредителем или организацией, проводящей соревнования, по согласованию с органами местного самоуправления и органами Роспотребнадзора. При определении фронта лагеря необходимо учитывать направление господствующих ветров. Пересечение проезжими дорогами общего пользования не допускается. Фланги лагеря должны находиться от проезжих дорог не ближе 50 м.

27.2. При разбивке лагеря предусматривается жилая зона судейского корпуса, жилая зона участников соревнований, места для построения команд, хозяйственная зона, оборудованная контейнерами для мусора, туалетами, местами



для мытья и стоянки автотранспорта.

27.3. Палатки в жилых зонах располагаются рядами. Расстояние между рядами должно быть не менее 5 м, между соседними – не менее 2,5 м. Возле каждой команды выставляется транспарант с её названием.

27.4. В жилой зоне судейского корпуса, помимо палатки для отдыха судей, предусматривается оборудование навеса или тента для работы секретариата, совещаний ГСК и совещаний с руководителями команд.

27.5. Между жилыми зонами судей и участников соревнований размещаются информационные щиты, на которых вывешиваются: Положение о текущих соревнованиях, условия проведения видов соревнований и конкурсов (далее – условия), разработанные ГСК и утвержденные главным судьей соревнований в соответствии с Примерными условиями (приложение № 1), актуальная информация по дистанциям, стартовые протоколы, схема размещения всех служб соревнований, распорядок дня, порядок работы лагеря, объявления. Перед размещением информации на стенде её необходимо согласовать с главным судьей соревнований или заместителем, которого он определит.

27.6. Места для мусора оборудуются в 50 м от лагеря. При отсутствии контейнеров устраиваются ямы для мусора. Края ям выкладываются досками, сами ямы накрываются решетками. Для сбора мусора целесообразно использовать специальные пластиковые пакеты, которые необходимо выдать командам по прибытии.

27.7. Туалеты оборудуются в 70-100 м от лагеря. Их запрещается ставить вблизи водоемов, рек, ручьев. Туалеты ежедневно обрабатываются хлорной известью.

27.8. Место для стоянки автотранспорта определяется у въезда в лагерь. Запрещено маневрирование автотранспорта на территории лагеря в темное время суток. Запрещена заправка топливом, слив масел и мытье машин. Если дорога к старту и финишу дистанций проходит через лагерь, то она должна быть свободна для проезда машин скорой помощи, пожарных машин.

27.9. Оборудование лагеря производится в строгом соответствии с требованиями пожарной безопасности. Территория должна постоянно очищаться от мусора и сухой травы. На территории лагеря устанавливаются пожарные щиты, оборудуемые средствами пожаротушения. Запрещается: разводить огонь ближе 40 м от лагеря, применять для разжигания костра легковоспламеняющиеся жидкости, применять для освещения в палатках открытый огонь (спички, свечи и т.д.), преграждать доступ к средствам пожаротушения, применять обогревательные приборы, опасные в пожарном отношении.

27.9. Купание участников производится только с разрешения главного судьи



соревнований и заместителя главного судьи соревнований по безопасности в специально отведенном месте под руководством руководителя команды. Одиночное купание запрещено.

## **28. Расписание стартов и жеребьевки**

28.1. Расписание стартов, принцип и порядок жеребьевки устанавливаются главным судьей в соответствии с настоящими Правилами, Положением о текущих соревнованиях и количеством заявленных команд.

28.2. Очередность стартов команд определяется жеребьевкой. По окончании жеребьевки составляются протоколы старта, которые должны быть вывешены на месте проведения отдельного этапа соревнований.

28.3. Жеребьевка проводится в присутствии руководителей команд (капитанов). Неявка представителя команды на жеребьевку не может служить основанием для протестов по ее результатам.

28.4. Под номером команды (участника), определенного жеребьевкой, может стартовать только заявленная команда (участник). Нарушение этого правила влечет за собой снятие команды (участника), заявленной под этим номером и присвоившей себе чужой номер, с соревнований.

28.5. Для ограничения продолжительности соревнований применяется «принудительная» жеребьевка, когда порядок команд определяется их предыдущими результатами (суммой результатов). В этом случае первой стартует команда, имеющая лучший результат на момент жеребьевки.

## **29. Старт**

29.1. Возможен одновременный старт двух и более команд (участников).

29.2. К месту старта команды являются в соответствии с протоколом старта.

29.3. При неявке очередной команды на старт, стартовое время последующих команд не изменяется, если изменения не были предварительно оговорены на совещании руководителей команд.

29.4. Явка на старт позднее времени, указанного в Условиях, либо стартовом протоколе, может привести к снятию данной команды с вида соревнований, соответственно она может быть не допущена к старту. Решение о возможности допустить опоздавшую команду к старту принимает старший судья старта. Его решение не может быть оспорено (опротестовано) руководителями команд.

### **30. Финиш**

30.1. Финишем считается момент пересечения участником финишной линии, а в командных соревнованиях – последним участником команды, при условии, что все основное снаряжение находится полностью на спортсмене или уже пересекло линию финиша и фиксируется отметкой в электронной системе хронометра либо записью времени в финишном протоколе.

30.2. Время закрытия финиша определяет судейская коллегия в зависимости от установленного контрольного времени и количества стартующих команд.

30.3. Место финиша может совпадать или не совпадать с местом старта.

### **31. Хронометраж**

31.1. Время прохождения командами дистанции (этапа) или выполнения задания определяется с помощью хронометров или секундомеров и фиксируется в протоколе финиша.

31.2. Возможно проведение соревнования с электронной фиксацией времени старта и финиша. Время, зафиксированное в электронной системе, является официальным временем старта и финиша участника. При этом должна быть обеспечена возможность дублирования времени старта и финиша ручными хронометрами.

31.3. Пуск секундомера производится по команде стартера или по сигналу старта, а остановка – в момент финиша.

31.4. Хронометры на старте должны работать синхронно с хронометрами на финише.

31.5. Применение дублирующих секундомеров обязательно.

31.6. Возможно определение результата команды (участника) методом текущего времени, т.е. путем вычитания времени старта из времени финиша (без остановки хронометров).

### **32. Порядок прохождения дистанции**

32.1. Команды обязаны пройти КП (этапы) в последовательности, определенной судейской коллегией. Соревнования по отдельным видам могут также проводиться с контрольным грузом, который необходимо пронести через КП (этапы).

32.2. Примерные условия прохождения этапов и начисления штрафов изложены в приложении № 1 к утвержденному Положению о соревнованиях «Школа безопасности».

32.3. В случае, если прибывшая на этап команда (участник) не имеет



возможности начать его прохождение по независящим от неё причинам, старший судья задерживает подошедшую команду (участника) до освобождения этапа, отметив в протоколе время их задержки («отсечка времени»). При этом команда (участник) не может совершать какие-либо действия, направленные на подготовку к этапу. Данное время вычитается из общего времени нахождения команды на дистанции.

32.4. Во время прохождения этапа команда (участник) получает от судьи этапа информацию о допущенных ошибках (штрафах). Полученная информация является предварительной и не может служить в данный момент основанием для опротестования действий судьи на этапе.

## **РАЗДЕЛ 5. ОБЕСПЕЧЕНИЕ БЕЗОПАСНОСТИ НА СОРЕВНОВАНИЯХ**

### **33. Общие положения**

33.1. При проведении соревнований должны быть предусмотрены мероприятия, обеспечивающие безопасность участников, судей и зрителей.

33.2. Ответственность за обеспечение безопасности при проведении соревнований возлагается на ГСК и руководителей, капитанов и участников команд в пределах их обязанностей.

33.3. При возникновении угрозы безопасности участников или условий, при которых невозможно проведение соревнований, они должны быть отложены, а уже начатые – прерваны. Если соревнования в этот же день провести невозможно, то решение об их дальнейшем проведении и зачете результатов принимает ГСК совместно с судьей-инспектором.

33.4. При исключительно неблагоприятных погодных условиях и в случае иных непредвиденных форс-мажорных обстоятельств, угрожающих безопасности участников, главный судья (по согласованию с судьей-инспектором) имеет право внести изменения в программу соревнований: перенести время старта, отменить старт или исключить из программы элемент дистанции (дистанцию).

### **34. Меры по обеспечению безопасности**

34.1. К мерам по обеспечению безопасности относятся:

- правильный выбор места (полигонов) маршрутов (дистанций) для соревнований, их подготовка и охрана в соответствии с требованиями настоящих Правил и Положения о текущих соревнованиях;
- поддержание порядка и дисциплины во время проведения соревнований;
- организация надежной связи между этапами;



- организация противопожарных мероприятий;
- организация медицинских профилактических мероприятий во время соревнований, правильная организация в полевых условиях быта, горячего питания и питьевого режима участников соревнований, судей, обслуживающего персонала. Вода в источниках, где организуются привалы и питание участников, должна быть проверена на пригодность или должен быть обеспечен подвоз воды;
- соответствие опыта участников набору этапов и заданий данных соревнований;
- организация необходимых точек страховки, обеспечение необходимого и качественного инвентаря для организации безопасности участников, подготовка и инструктаж судей, осуществление страховки и контроль за действиями участников;
- обеспечение в случае необходимости судейской страховки;
- четкая работа спасательной службы;
- дополнительные мероприятия, которые сочтут нужным провести организаторы соревнований, исходя из конкретной обстановки.

34.3. На всех дистанциях (этапах), где это необходимо, организуется судейская страховка.

34.4. Запрещается прокладывать дистанцию соревнований в местах, где не обеспечивается безопасность участников, судей и зрителей (через железные дороги, крупные автомагистрали, строительные площадки, участки непроходимых болот и т.д.).

34.5. Участки дистанции в районе старта и финиша должны быть промаркированы яркой лентой или оградительными элементами.

34.6. На участках дистанции, представляющих опасность для участников соревнований, устанавливаются предупреждающие и указательные знаки и надписи (или участки ограждаются).

34.7. Снаряжение команды, обеспечивающее безопасность, должно быть предварительно допущено к применению технической комиссией или заместителем главного судьи по безопасности.

Наличие снаряжения и его готовность к использованию могут быть проверены перед стартом по решению ГСК.

34.8. Запрещается пересечение нескольких одновременно действующих дистанций.



## РАЗДЕЛ 6. ОСНОВНЫЕ ПРИНЦИПЫ ОПРЕДЕЛЕНИЯ РЕЗУЛЬТАТОВ

### 35. Принципы определения результатов команды (участника)

35.1. Результат прохождения дистанции (этапа) командой (участником) может определяться:

- временем прохождения;
- полученными штрафными (премиальными) баллами;
- суммой времени и штрафных (премиальных) баллов, приведенных к единой единице измерения.

Принцип определения результата по видам соревнований указывается в соответствующих разделах настоящих Правил.

35.2. На соревнованиях образовательных организаций и муниципального уровней допускается преодоление этапов (препятствий) с трех попыток (штраф, наказание временем) или упрощенное судейство по системе:

- выполнено без ошибок – 0 баллов,
- выполнено с ошибкой – 1 балл,
- не выполнено – 2 балла.

35.3. Временем прохождения командой дистанции (этапа) является время между моментами старта и финиша или суммарное время прохождения дистанции (этапа) всеми участниками команды, уменьшенное на время «отсечек».

35.4. Результат команды (участника) на дистанции, состоящей из отдельных этапов, может определяться суммированием результатов, показанных на этапах. Результаты могут также определяться по сумме нескольких попыток прохождения одной дистанции в одних и тех же условиях или по результату лучшей попытки.

### 36. Определение места команды в виде соревнований, в общем зачете

36.1. Место команды в виде соревнований (на дистанции) определяется по ее результату. При равенстве результатов предпочтение отдается команде, имеющей меньше штрафных баллов, а в случае их равенства – имеющей лучший результат на заранее определенных ГСК предпочтительных этапах, если Положение о текущих соревнованиях не предусматривает другого порядка предпочтения. Перечень определенных для этого этапов сообщается руководителям команд до старта.

36.2. Команды, снятые с одного или нескольких этапов, занимают места после команд, имеющих полный зачет, в порядке возрастания количества снятий на этапах, если в Положении о текущих соревнованиях не оговорен другой порядок.



Для команд, имеющих одинаковое количество снятий с этапов, применяется порядок п. 35.1.

36.3. После команд, указанных в п. 35.2, располагаются команды, переведенные на укороченную дистанцию. Места их определяются в соответствии с п.п. 34.4, 35.1 – 35.2.

36.4. Команды, снятые с соревнований (п. 12.3), нарушившие общее КВ дистанции (п. 26.5), не занимают никакого места как не финишировавшие.

36.5. Места команды в общем зачете определяются суммой мест, занятых ими в отдельных видах соревнований (дистанциях). При равенстве суммы мест предпочтение отдается команде, имеющей лучшее место на дистанции, оговоренной в Положении о текущих соревнованиях. Положением о текущих соревнованиях могут устанавливаться численные коэффициенты, на которые перед суммированием умножаются места команд в отдельных видах соревнований. В итоге значимость данного вида соревнований уменьшается при коэффициенте меньше единицы и, соответственно, возрастает при коэффициенте больше единицы.

36.6. Команды, не имеющие зачета в каких-либо видах соревнований, в общем зачете занимают места после команд, которые имеют более полный зачет в соответствии с набранной суммой мест, если в Положении о текущих соревнованиях не оговорен другой порядок предпочтения.

## **РАЗДЕЛ 7. СОРЕВНОВАНИЯ ПО ВИДАМ «МАРШРУТ ВЫЖИВАНИЯ», «ПОИСКОВО-СПАСАТЕЛЬНЫЕ РАБОТЫ»**

### **37. Содержание соревнований**

37.1. Соревнования по видам «Маршрут выживания» и «Поисково-спасательные работы» заключаются в прохождении командой (участником) протяженной дистанции, состоящей из этапов и специальных заданий (раздел 9 настоящих Правил).

37.2. Дистанция располагается на пересеченной местности, содержащей естественные и искусственные препятствия, с наличием средств их преодоления или без них.

37.3. Прохождение этапов дистанции производится в строгой, определенной судейской коллегией последовательности.

37.4. Случаи неправильного выполнения заданий этапа (ошибки, срывы, нарушения правил безопасности и условий прохождения) оговариваются Таблицей штрафов этапа и соответственно наказываются штрафными баллами.



37.5. Содержанием этапов могут быть задачи:

- действия команды (участника) в чрезвычайных ситуациях техногенного и криминогенного характера;
- определение местоположения команды (участника) (ориентирование на местности);
- жизнеобеспечение (добывание и хранение огня, приготовление пищи, организация убежищ, укрытий);
- организация первой помощи;
- преодоление сложных естественных препятствий;
- распознавание полезных и опасных для жизни объектов флоры и фауны, способы их применения и меры безопасности;
- поисково-спасательные мероприятия, транспортировка пострадавшего в сложных естественных условиях или условиях техногенных катастроф;
- выполнение заданий (упражнений) по физической подготовке, координации, выносливости.

37.6. Результат команды определяется суммой полученных штрафных (премиальных) баллов либо по сумме времени прохождения дистанции и штрафного времени. Порядок определения результата команды на конкретной дистанции определяются Условиями.

### **38. Организация прохождения дистанции**

38.1. На прохождение всей дистанции назначается контрольное время (далее – КВ-Д). Команды, превысившие КВ-Д, занимают равные последние места независимо от показанных результатов.

38.2. В случае разделения дистанции на участки (п.п. 26.5 и 26.6) вводится контрольное время участка (далее – КВ-У). Команды, превысившие КВ-У, переводятся на укороченную дистанцию или снимаются с дистанции.

38.3. На этапах может устанавливаться контрольное время (далее – КВ-Э). В случае превышения КВ-Э команда получает максимальный штраф. За каждого участника, не прошедшего этап в пределах отведенного КВ-Э, команда получает дополнительный штраф.

Участники, не прошедшие этап, выходят к финишу этапа с обеспечением мер безопасности.

Примечание: выход из контрольного времени этапа, явившийся основанием для прекращения работы команды на этапе, не классифицируется как «снятие с этапа» и наказывается только штрафами.

38.4. Команда, снятая с этапа, продолжает движение по дистанции. Штрафы,

полученные на данном этапе, аннулируются.

38.5. На этапах, где оценка действий команды (участника) выполняется на основании изучения письменно выполняемых материалов (топографические, краеведческие задания) или решение задания носит закрытый характер, результат этапа определяется (оценка выставляется) после финиша.

38.6. В содержание дистанции обязательно входит предстартовая проверка на знание схемы дистанции, условий прохождения, границ района (полигона), техники безопасности. Проверка может включать контроль за комплектностью и качеством снаряжения, а также одежды команды (участника).

## **РАЗДЕЛ 8. СОРЕВНОВАНИЯ НА КОРОТКОЙ ДИСТАНЦИИ (ПОЖАРНАЯ ЭСТАФЕТА, ПОЛОСА ПРЕПЯТСТВИЙ)**

### **39. Содержание соревнований на короткой дистанции**

39.1. Соревнования на короткой дистанции заключаются в преодолении командой (участником) короткой дистанции, состоящей из этапов и заданий (раздел 9 настоящих Правил).

39.2. Дистанция состоит из отдельных этапов и заданий, представляющих собой естественные и искусственные препятствия, с наличием средств их преодоления или без них.

39.3. Прохождение этапов дистанции происходит в строгой, определенной судейской коллегией последовательности.

39.4. Содержанием этапов преимущественно являются:

- преодоление сложных естественных и искусственных препятствий;
- выполнение заданий (упражнений) по физической подготовке, координации движений, сохранению равновесия;
- транспортировка «пострадавшего» и др. (раздел 9 настоящих Правил).

39.5. Результат команды определяется по сумме времени прохождения дистанций и штрафного времени. Порядок определения результата команды на конкретной дистанции определяются Условиями.

### **40. Организация прохождения дистанции**

40.1. Понятия:

- штрафы на этапах;
- КВ-Э;
- снятие с этапа.

полностью соответствуют п. 36.4 и п. 37 раздела 7.



40.2. Условиями может быть предусмотрен предпочтительный ряд этапов в зависимости от их сложности.

40.3. Результат команды (участника) определяется суммой:

- времени прохождения дистанции;
- штрафного времени за ошибки и нарушения на этапах;
- штрафного времени за выход из КВ-Э;
- прохождением ряда предпочтительных этапов, на которых могло произойти снятие команды.

40.4. Штрафное время за ошибки и нарушения на этапах определяется исходя из предполагаемого результата лидера: при прогнозируемом результате более 10 минут – 1 балл = 30 сек., менее 10 минут – 1 балл = 15 сек., менее 7 минут – 1 балл = 10 сек.

40.5. За превышение КВ-Э команда (участник) штрафуются. Штрафное время определяется из расчета: 1 балл = 30 сек.

40.6. При совпадении результатов команд (участников), претендующих на призовые места (I-III), предпочтение отдается команде (участнику), имеющей меньшую сумму штрафных баллов за прохождение этапов, или назначаются приоритетные этапы.

## РАЗДЕЛ 9. ЭТАПЫ И СПЕЦИАЛЬНЫЕ ЗАДАНИЯ

### 41. Общие положения

41.1. В состав дистанции (длинной и короткой) могут быть включены этапы, определяемые перечнем, указанным в п. 41, в количествах, соответствующих таблице п. 2.4.

41.2. Для каждого этапа определены пределы классов дистанций, на которых он может быть применен.

41.3. Для каждой дистанции не менее 2/3 этапов должны соответствовать ее классу, остальные этапы могут относиться к более низкому классу дистанции.

### 42. Примерный перечень этапов и специальных заданий

42.1. Группа «Ориентирование»:

Название этапов, заданий	Описание этапов, заданий**	Класс дистанции
--------------------------	----------------------------	-----------------

\*\* Возможны варианты выполнения заданий на этапах:

- следуя заранее оговоренным условиям;
- самостоятельно выбрав приемы и способы выполнения.

Определение азимута на объект, высоты объекта, расстояния до объекта, ширины препятствия	Азимут, высота и расстояния определяются участниками любым способом без применения специальной аппаратуры (бинокли, буссоли, фотоаппараты и т.п.)	I – II
Определение топографических знаков по карточкам	Участники выбирают карточки с заданиями, определяют или рисуют знаки	I – II
Определение сторон света, азимута на объект без компаса	Задание выполняется с использованием часов со стрелками	II – III
Определение точки стояния методом засечек объектов	Производится из точки, указанной судьей	II – III
Движение по азимуту	Команда (участник) движется по заданному судьей азимуту	I – III
Движение в заданном направлении	Команда (участник) должна пройти отмеченные на карте и расположенные на местности КП в заданном порядке	I – III
Движение по обозначенному маршруту	Команда (участник) должна пройти участок маршрута в соответствии с обозначенным маршрутом на карте и нанести встретившиеся КП на карту	I – III
Движение по маркированной трассе	Команда (участник) должна пройти по промаркированному на местности участку маршрута и нанести на карту встретившиеся КП	I – III
Движение по легенде	Команда (участник) должна пройти участок маршрута, имея его описание, сделанное судьями или участниками	I – III
Элементы топографической съемки местности	Команда (участник) зарисовывают, используя топографические знаки, участок местности (площадная съемка)	II – III
Изображение схемы маршрута	Команда (участник) изображают, используя топографические знаки, пройденный маршрут	I – III

#### 42.2. Группа «Жизнеобеспечение человека»:

Установка и снятие палатки	Палатки должны быть одинаковой конструкции, судейские или командные	I – III
Укладка рюкзака	Контролируется правильная, плотная укладка вещей, продуктов, снаряжения	I – II
Разжигание костра, кипячение воды	Использование искусственных	I – III



(пережигание нити)	горючих веществ для разжигания костра и ускорения горения костра не разрешается. Задание считается выполненным после закипания воды или пережигания нити	
Организация навесов, укрытий из подручных средств	Устройство навесов, укрытий производится из определенного судейской коллегией материала	II – III
Методы приготовления пищи, хранения продуктов	Практическое приготовление пищи при отсутствии предметов оборудования походной кухни. Возможны ответы по карточкам-заданиям	I – III
Съедобные и ядовитые растения, их распознавание, методы приготовления	Практическое или по карточкам определение растений, приготовление блюд из съедобных растений (тесты на знание технологии приготовления)	II – III
Съедобные и ядовитые грибы, их распознавание, методы приготовления (тесты)	Практическое или по карточкам определение грибов, приготовление грибов (тесты на знание технологии приготовления)	II – III
Одежда, обувь. Сушка, ремонт, изготовление	Оценке подлежит правильность подбора одежды и обуви, их хранение, сушка, ремонт. Возможны задания по изготовлению одежды или обуви	II – III
Подготовка топлива, организация кострищ, очагов	Задание выполняется применительно к реальным условиям или по заданию судей	II – III
Добывание огня без спичек, методы хранения и переноса огня	Первое задание считается выполненным при появлении устойчивого пламени. Второе – если по истечении заданного времени огонь не погас. Оценивается соблюдение мер противопожарной безопасности, охраны природы. Запрещается использование химических реактивов	II – III
Передача и прием информации	Передача и прием информации различными способами (азбука Морзе, флажный семафор, радиостанция)	I – III
Подача сигналов бедствия	Исходя из ситуации или по заданию судьи, команда организует подачу сигналов бедствия или отвечает на	I – III

	вопросы по знанию таблицы международных знаков	
--	--	--

42.3. Группа «Организация первой помощи»:

Оказание первой помощи при травмах	Ответы на вопросы или выполнение практических заданий по заданной травме, заболеванию	I – III
Первая помощь при ожогах		II – III
Первая помощь при обморожениях		II – III
Первая помощь при тепловом ударе		II – III
Оказание первой помощи утопающему		II – III
Первая помощь при отравлении дымом, газом		II – III
Сердечно-легочная реанимация		II – III
Оказание первой помощи при поражении электричеством		II – III
Иммобилизация		II – III
Определение природных лекарственных средств		III

42.4. Группа «Преодоление препятствий без специального снаряжения»:

Переправа по горизонтальной веревке	Длина этапа 8-15 м	II – III
Переправа по горизонтальному бревну	Длина этапа 8-15 м, диаметр бревна 20-30 см	I – II
Переправа по наклонному бревну	Длина этапа до 12 м, диаметр бревна 20-30 см, угол наклона до 30 градусов	II – III
Переправа по качающимся перекладинам	Вариант 1. Горизонтальные, свободно подвешенные перекладины на высоте 2-2,5 м, расстояние между перекладинами до 0,5 м, длина этапа 5-7 м. Вариант 2. Перекладины на высоте 20-30 см. Участники переступают по ним ногами	I – III
Движение по подвесному бревну	Бревно свободно подвешено. Длина бревна 5-7 м, толщина 20-30 см	I – III
Этап «Бабочка»	Движение по нижней горизонтальной веревке. Верхняя веревка закреплена концами к опорам на высоте 1,5-2 м и за середину нижней веревки	II – III
Этап «Паутина»	Движение по горизонтально или вертикально натянутым не закрепленным между собой веревкам	I – III



Этап «Ромб»	Движение с использованием перекладин, связанных веревкой, с контуром в виде ромба. Острыми вершинами «Ромб» крепится к опорам, свободно вращаясь вдоль горизонтальной оси	I – III
Преодоление заболоченного участка по кочкам	Длина этапа до 15 м. Использование первой и последней кочки обязательное	I – II
Преодоление заболоченного участка с помощью жердей	Количество жердей равно количеству участников. Длина жердей на 0,5 м длиннее расстояния между опорами	I – III
Движение по узкому лазу	Длина этапа до 10 м. Ширина лаза 60 см, высота – 40 см	I – II
Переправа с использованием подручных средств	Вид подручных средств определяет судейская коллегия	III
Переправа вброд	Глубина брода не более 1 м, скорость течения до 0,5 м/с, ширина 10-20 м	I – III

42.5. Группа «Преодоление препятствий с помощью специального снаряжения»:

Переправа по веревке с перилами	Длина этапа 15-25 м	II – III
Укладка бревна и переправа по нему	Команда укладывает бревно через овраг, реку, выбирая удобное место и способ страховки	I – III
Движение по высокоподнятому бревну	Подъем на бревно по наклонным бревнам с использованием концов веревки, закрепленных на опорах, движение по горизонтальному бревну с использованием перил	II – III
Переправа на плавсредствах	Команда использует предоставленные судейской коллегией плавсредства. Скорость течения до 0,5 м/с, ширина водоема до 50 м	I – III
Подъем, траверс и спуск с использованием перил	Перила судейские или наводятся командой самостоятельно. Длина этапа до 40 м, крутизна склона до 40 градусов	I – III
Подъем, траверс и спуск с самостраховкой по перилам	Аналогично предыдущему заданию с использованием самостраховки. Крутизна склона до 60 градусов	II – III
Навесная переправа	Длина этапа 15-30 м. Обязательна судейская страховка	II – III

Подъем, траверс и спуск по естественному рельефу или искусственному рельефу (скалодрому)	Длина этапа до 12 м, высота этапа до 12 м. Обязательна судейская страховка	II – III
Переправа вброд	Глубина брода до 1,5 м, длина 10-20 м, скорость течения до 1 м/с	II – III
<b>42.6. Группа «Действия в чрезвычайных ситуациях техногенного характера»:</b>		
Определение местоположения радиоактивного источника	Определение местоположения радиоактивного источника, подготовка прибора радиационной разведки к работе, поиск радиоактивного источника в заданном районе	– III
Действия при дорожно-транспортных происшествиях	Деблокация пострадавшего при дорожно-транспортных происшествиях. Участники команды производят извлечение условно пострадавшего из автомобиля	I – III
Преодоление зоны заражения	Участники надевают костюмы химической защиты, проходят испытание на герметичность противогазов, преодолевают зону заражения, снимают костюмы химической защиты	I – III
Действия в пожароопасных ситуациях	В задание могут входить: надевание на время боевой одежды пожарного, завязывание специальных узлов на пожарной веревке, преодоление забора или иного препятствия, боевое развертывание от пожарного автомобиля, практические навыки по использованию первичных средств пожаротушения, передвижение в задымленном помещении, подъем по пожарным ручным и автолестницам, учебная эвакуация из помещений или территории лагеря	I – III
Действия в районе аварии с утечкой аварийно химически опасных веществ (АХОВ)	По команде-вводной участники, используя подручные средства, закрывают дыхательные пути, выбирают направление выхода и выходят из зараженной зоны	I – III
Передвижение команды с соблюдением правил дорожного	Команда движется по указанному маршруту, отвечает на вопросы по	I – III



движения	карточкам-заданиям	
----------	--------------------	--

#### 42.7. Группа «Пожарная подготовка»:

Комбинированная пожарная эстафета	Команда преодолевает дистанцию пожарной эстафеты 4 x 100 м. Каждый участник команды в эстафете бежит только один этап, надевание боевой одежды и снаряжения, вязание двойной спасательной петли с надеванием на статиста (манекен), преодоление забора, прохождение бревна (бума) с прокладкой рукавной линии от разветвления к позиции ствольщика, поражение мишени	I – III
Полоса препятствий	Участники преодолевают дистанцию с набором препятствий: забор, бревно (бум), лабиринт, узкий лаз, трап, качающийся мост	I – III
Анкетирование, тестирование по вопросам пожарной безопасности и истории пожарной охраны	Участники отвечают на вопросы анкеты и/или проходят тестирование по вопросам пожарной безопасности и истории пожарной охраны	I – III

#### 42.8. Группа «Действия в чрезвычайных ситуациях криминогенного характера»:

Приемы самообороны	Демонстрация приемов самообороны от нападающего	II – III
Приемы обращения с газовым пистолетом и баллончиком	Демонстрация правил применения и выбор потенциально опасного нападающего	II – III
Действия при захвате команды (участника) террористами	Правила поведения при захвате террористами, оказание помощи сотрудникам правоохранительных органов по описанию террористов	II – III
Обнаружение и действия при обнаружении взрывчатых веществ (ВВ)	Участники обозначают признаки закладки ВВ или наличие предметов, содержащих взрывоопасные вещества. Участники перечисляют или обозначают действия при обнаружении взрывчатых веществ, в том числе самодельных взрывчатых устройств	I – III

42.9. Группа «Поисково-спасательные работы»:

Поиск пострадавшего	Команда организует поиск пострадавшего в заданном районе. По усмотрению судейской коллегии предлагаются варианты поиска и способы определения местоположения пострадавшего	I – III
Спасательные работы на воде (на акватории или в бассейне)	Участники поднимают «утопающего» из воды в плавательное средство, на котором они находятся, и доставляют на берег. Возможны варианты имитации – бросание в цель «конца Александра» или спасательного круга	II – III
Изготовление транспортировочных средств	Команда, используя подручные средства и заготовки, изготавливает носилки, пригодные для переноски пострадавшего	I – III
Транспортировка пострадавшего	Команда транспортирует пострадавшего по указанному маршруту	I – III
Соревнования по плаванию	Участники преодолевают дистанцию «вольным» стилем. Комбинированная эстафета по плаванию	I – III
Соревнования по гребле на лодках	Команде необходимо пройти заданный водный маршрут	I – III
Подача первичных средств спасения	Подача спасательного круга и «конца Александра» в зону условного утопающего	I – III
Подача сигналов бедствия	-	I – III

**РАЗДЕЛ 10. КОМПЛЕКСНОЕ СИЛОВОЕ УПРАЖНЕНИЕ И КРОСС**

**43. Комплексное силовое упражнение**

43.1. Юноши выполняют комбинации элементов: подтягивание, поднимание ног к перекладине. Порядок выполнения элементов комбинации выбирается участником самостоятельно. Учитывается количество правильно выполненных комбинаций. При выполнении последней комбинации возможно зачтение дробного результата.

43.2. Девушки выполняют упражнение «Сгибание туловища» из положения лежа



на спине, ноги согнуты, руки за головой. Контрольное время выполнения упражнения одной участницей – 2 минуты. Засчитывается количество правильно выполненных упражнений (вверху – до касания коленей локтями сцепленных за головой рук, внизу – до касания лопатками пола).

43.3. Результат участника определяется отдельно среди юношей и девушек по количеству выполненных упражнений. Для подсчета результата команды каждому участнику в личном зачете присваивается место или начисляются баллы в соответствии с его результатом. Результат команды определяется по сумме мест-очков или баллов, набранных участниками команды в личном зачете. Порядок определения результата команды уточняется в Условиях.

#### 44. Кросс

Проводится в виде эстафеты или общего забега. Состав команды смешанный. Дистанция в зависимости от возрастной группы от 1 до 3 км. Результат команды определяется суммой времен прохождения дистанции участниками или по времени финиша последнего участника команды при проведении дистанции в форме эстафеты. Порядок определения результата команды уточняется в Условиях.

### РАЗДЕЛ 11. ОРГАНИЗАЦИЯ БЫТА В ПОЛЕВЫХ УСЛОВИЯХ

#### 45. Организация быта в полевых условиях

45.1. По прибытии команд на соревнования судьи по организации быта в полевых условиях доводят до сведения руководителей команд требования, обязательные для всех участников соревнований:

- по охране зеленых насаждений и других природных объектов;
- о местах умывания и забора питьевой воды;
- об обеспечении топливом;
- о пользовании мусорными ямами;
- по выполнению распорядка дня и т.д.

45.2. Информирование о требованиях судейской коллегии по организации быта в полевых условиях доводится на совещаниях руководителей и командиров команд, по радио, путем размещения необходимых материалов на стендах информации, а также во время консультаций.

45.3. В состав судейской бригады входят главный судья по виду, секретарь и комендант. Обход совершается всей судейской бригадой в присутствии

руководителя или капитана команды.

45.4. Организация быта в полевых условиях оценивается по следующим показателям:

- состояние лагеря;
- состояние кухни и хранение продуктов;
- соблюдение правил поведения, режимных моментов соревнований;
- соблюдение правил гигиены.

45.5. Первый осмотр лагеря производится в день прибытия команд на соревнования в присутствии руководителя или капитана команды. Оценивается правильность размещения лагеря.

Учитывается:

- чистота и порядок;
- установка палаток;
- хранение рюкзаков, вещей;
- сушка одежды, обуви и т.д.

В первый день проводится один осмотр, в каждый последующий день – не менее двух.

45.6. При осмотре расположения кухни (очага, кострища) учитываются:

- оборудование кухни, наличие и хранение топлива;
- соблюдение мер безопасности, связанных с использованием оборудования, снаряжения, особенно пил, топоров, примусов и т.п.;
- порядок на кухне, чистота групповой и личной посуды, наличие меню;
- работа завхозов по организации питания.

45.7. С момента прибытия и до отъезда команд судейская бригада контролирует выполнение участниками соревнований распорядка соревнований, их дисциплинированность, выполнение природоохранных требований. По окончании соревнований комендант принимает месторасположение лагеря и кухни от команд.

45.8. Результат команды определяется по сумме штрафных баллов, набранных командой за время проведения вида. Допускается при подведении итогов соревнований сумму штрафных баллов с коэффициентом 0.1 прибавлять к общей сумме мест, набранных командой в зачетных видах соревнований, без распределения мест в виде «Организация быта в полевых условиях». Порядок определения результата команды уточняется в Условиях.



## РАЗДЕЛ 12. КОНКУРСНАЯ ПРОГРАММА

### 46. Конкурсная программа

- 46.1. В конкурсную программу могут быть включены различные конкурсы, отвечающие тематике текущих соревнований, в различном сочетании, но конкурсы «Стенгазета» и «Визитная карточка» являются обязательными.
- 46.2. Конкурсная программа может быть включена в общий зачет соревнований с коэффициентом, что должно быть определено Положением о текущих соревнованиях, им же определяется и количество зачетных конкурсов.
- 46.3. Судейство конкурсной программы осуществляется методом экспертной оценки каждого конкурса. Оцениваются при этом: содержание, качество исполнения, оформление, соответствие заданной теме.
- 46.4. Порядок проведения конкурсной программы определяется Положением о текущих соревнованиях.

ПРИЛОЖЕНИЕ № 1

к Правилам  
организации и проведения соревнований  
обучающихся Российской Федерации  
«Школа безопасности»

«СОГЛАСОВАНО»  
Руководитель органа управления  
образованием субъекта  
Российской Федерации

«УТВЕРЖДАЮ»  
Начальник \_\_\_\_\_

МЧС России

М.П.

(Подпись)

М.П.

(Подпись)

ПРЕДВАРИТЕЛЬНАЯ ЗАЯВКА

на участие команды

(название школы/района/региона/субъекта и проч.)

В \_\_\_\_\_ соревнованиях обучающихся Российской Федерации «Школа безопасности»  
(региональных/межрегиональных/Всероссийских и иных)

№ п/п	Возрастная группа	Название образовательной организации и руководитель команды	Адрес, телефон, факс	Результат участия в _____ (предыдущий уровень) соревнованиях
1				
2				
3				
4				

Директор образовательной  
организации

\_\_\_\_\_  
(Подпись)

(\_\_\_\_\_)  
(ФИО)



ПРИЛОЖЕНИЕ № 2  
к Правилам  
организации и проведения соревнований  
обучающихся Российской Федерации  
«Школа безопасности»

«СОГЛАСОВАНО»

Руководитель органа управления  
образованием субъекта  
Российской Федерации

«УТВЕРЖДАЮ»

Начальник \_\_\_\_\_

МЧС России

М.П.

(Подпись)

М.П.

(Подпись)

ЗАЯВКА

\_\_\_\_\_ территориального органа МЧС России

на участие команды \_\_\_\_\_

(название школы/района/региона/субъекта и проч.)

в \_\_\_\_\_ соревнованиях обучающихся Российской Федерации «Школа безопасности»  
(региональных/межрегиональных/Всероссийских и иных)

№№ п/п	Фамилия, имя	Дата рождения (число, месяц, год)	Виза врача, печать лечебного учреждения
1			
2			
7			
8			

Всего допущено к соревнованиям \_\_\_\_\_ участников.

Врач \_\_\_\_\_

Печать  
лечебного  
учреждения

Руководитель команды \_\_\_\_\_

(Ф.И.О. полностью)

Заместитель руководителя  
команды \_\_\_\_\_

(Ф.И.О. полностью)

Адрес образовательной организации: \_\_\_\_\_

Телефон (факс) \_\_\_\_\_

E-mail \_\_\_\_\_

Директор образовательной  
организации \_\_\_\_\_

(Подпись)

(ФИО)

**УТВЕРЖДАЮ**

Первый заместитель  
Министра Российской Федерации  
по делам гражданской обороны,  
чрезвычайным ситуациям и  
ликвидации последствий  
стихийных бедствий



И. Чуприян

2018 г.

№ 2-4-38-3

**УТВЕРЖДАЮ**

Заместитель  
Министра просвещения  
Российской Федерации



И.П. Потехина

2018 г.

**УТВЕРЖДЕНЫ**

Внеочередной конференцией  
Всероссийского детско-юношеского  
общественного движения  
«Школа безопасности»

Председатель  
Центрального Совета

И.М. Ершова



## **ПОЛОЖЕНИЕ**

### **о соревнованиях «Школа безопасности»**

#### **I. ЦЕЛИ И ЗАДАЧИ**

Соревнования обучающихся Российской Федерации «Школа безопасности» (далее – соревнования) проводятся с целью пропаганды и популяризации основ безопасности жизнедеятельности и здорового образа жизни, а также отработки практических навыков, полученных в рамках учебного курса «ОБЖ», выявления лучших команд.

При этом решаются следующие задачи:

- обучение школьников приемам обеспечения личной и общественной безопасности, оказания само- и взаимопомощи, умелым и быстрым действиям в чрезвычайных ситуациях в природной, техногенной и социальной средах;
- формирование заинтересованности в предотвращении возможных чрезвычайных ситуаций, воспитание у учащихся экологической культуры,



- повышение уровня культуры безопасности жизнедеятельности;
- патриотическое воспитание детей и молодежи;
  - повышение престижа профессий пожарного, спасателя;
  - популяризация деятельности в сфере образования и науки Российской Федерации;
  - пропаганда деятельности Всероссийского детско-юношеского общественного движения «Школа безопасности» (далее – ВДЮОД «Школа безопасности»).

## **II. РУКОВОДСТВО ПОДГОТОВКОЙ И ПРОВЕДЕНИЕМ СОРЕВНОВАНИЙ**

Учредителями соревнований являются:

- Министерство Российской Федерации по делам гражданской обороны, чрезвычайным ситуациям и ликвидации последствий стихийных бедствий;
- Министерство просвещения Российской Федерации.

Учредители соревнований (далее – Учредители) или иная организация, проводящая соревнования:

1. Определяют место и сроки проведения соревнований Всероссийского уровня не позднее 31 ноября года, предшествующего году проведения соревнований, соревнований федерального округа (межрегиональных), региональных (субъектов Российской Федерации) – за 4 месяца до их начала; муниципальных – за 3 месяца; образовательных организаций – не позднее, чем за 2 месяца.

2. Обеспечивают разработку и утверждение Положения о текущих соревнованиях. Для Всероссийских соревнований Положение о текущих соревнованиях должно быть утверждено и опубликовано на официальном сайте проводящей организации не позднее, чем за 4 месяца до их проведения; соревнований федерального округа (межрегиональных), региональных (субъектов Российской Федерации) – за 2 месяца; муниципальных – за 1 месяц; образовательных организаций не позднее, чем за 2 недели до их начала.

Положение о текущих соревнованиях на межрегиональном и региональном уровне (в том числе для г. Москвы) утверждается соответствующим территориальным органом МЧС России, органом исполнительной власти субъекта Российской Федерации, осуществляющим государственное управление в сфере образования, ВДЮОД «Школа безопасности»; на муниципальном – органом местного самоуправления, осуществляющим управление в сфере образования, структурным подразделением органа местного самоуправления, уполномоченным на решение



задач в области гражданской обороны, ВДЮОД «Школа безопасности» (при наличии); в образовательных организациях – руководителем.

3. Обеспечивают контроль за своевременным освоением, целевым и эффективным использованием бюджетных средств, выделяемых на подготовку и проведение соревнований;

4. Формируют организационный комитет по подготовке и проведению соревнований (далее – Оргкомитет) и утверждают его состав;

5. Комплектуют и утверждают состав Главной судейской коллегии соревнований (далее – ГСК).

Оргкомитет на Всероссийском уровне формируется из представителей Учредителей и ВДЮОД «Школа безопасности» (по согласованию); на межрегиональном (в том числе для г. Москвы) и региональном уровнях – из представителей территориальных органов МЧС России, органов исполнительной власти субъекта Российской Федерации, осуществляющих государственное управление в сфере образования, ВДЮОД «Школа безопасности» (по согласованию); на муниципальном – из представителей органов местного самоуправления, осуществляющих управление в сфере образования, структурных подразделений органа местного самоуправления, уполномоченного на решение задач в области гражданской обороны, ВДЮОД «Школа безопасности» (при наличии); в образовательных организациях – из руководителей образовательной организации. По предложению Учредителей или организации, проводящей соревнования, в состав Оргкомитета могут быть включены представители общественных объединений, спортивных федераций и иных организаций.

Оргкомитет:

1. Осуществляет координацию организации подготовки и проведения соревнований.

2. Утверждает общий план работы по подготовке и проведению соревнований.

3. Организует информационное сопровождение соревнований.

4. Организует работу по подготовке и обеспечивает вынесение на утверждение Учредителям Положения о текущих соревнованиях, определяющего место, сроки и продолжительность проведения соревнований, количественный состав участников и условия их участия, порядок и сроки подачи заявок, перечень обязательных для участия и дополнительных видов соревнований (конкурсов) и условия их проведения, разработанные ГСК, количество призовых мест и порядок награждения победителей и призеров соревнований в каждом виде соревнований и конкурсов, а также иные условия



организации и проведения соревнований;

5. Организует работу по обеспечению безопасности жизни и здоровья участников соревнований;

6. Утверждает программу проведения соревнований;

7. Анализирует и обобщает итоги соревнований.

ГСК формируется из числа наиболее квалифицированных судей, приоритет отдается претендентам, ранее имеющим опыт организации и судейства соревнований «Школа безопасности».

### III. УЧАСТНИКИ

В соревнованиях принимают участие команды образовательных организаций (далее – команда):

– на муниципальном участвуют победители соревнований образовательных организаций;

– на региональном – муниципальных соревнований;

– на межрегиональном – региональных соревнований;

– на Всероссийском уровне – межрегиональных.

Соревнования уровня образовательных организаций (школьные) проводятся по параллельным классам. Участие допускается с 9 лет.

Соревнования более высокого уровня проводятся в двух возрастных группах:

– младшая (возраст участников 13-14 лет);

– старшая (возраст участников 15-16 лет).

К участию в соревнованиях в младшей возрастной группе допускаются не более 3 участников в возрасте 11-12 лет, в старшей возрастной группе – не более 3 участников в возрасте 13-14 лет, а также не более 3 участников 16 лет, которым на момент окончания соревнований не исполнилось 17 лет. Вместе с тем, при согласовании с Оргкомитетом, допускается участие не более одного участника, которому исполняется 17 лет во время соревнований или в течение месяца после их окончания.

Возраст участников соревнований определяется по году рождения (участнику считается столько лет, сколько ему исполняется в данном календарном году).

Состав команды – 10 человек, из них:

– 1 руководитель команды;

– 1 заместитель руководителя команды;

– 8 участников соревнований (из них не менее 2-х девушек);

— по согласованию с оргкомитетом допускается 1 дополнительный представитель.

Все участники должны иметь опыт участия в туристских походах с ночевкой в полевых условиях и уметь плавать. Команды-участницы должны иметь при себе обязательное командное и личное снаряжение (согласно утвержденному непосредственно перед предстоящими соревнованиями Положению о текущих соревнованиях), необходимое для размещения в полевых условиях, единую парадную и спортивную форму, транспарант с эмблемой и названием команды. Для соревнований межрегионального и Всероссийского уровней также обязательным является наличие флага представляемого региона, субъекта Российской Федерации.

Наличие в команде запасных участников, руководителей команд и их помощников, не перечисленных в составе команды в настоящем Положении о соревнованиях «Школа безопасности», не допускается.

Все участники должны иметь медицинский допуск для участия в соревнованиях и полис добровольного страхования от несчастного случая.

Основанием для допуска к соревнованиям является заявка, оформленная в соответствии с приложением № 2 к Правилам, с отметкой «Допущен» напротив каждой фамилии участника и с подписью врача, расшифровкой его Ф.И.О. и заверенной личной печатью (возможно предоставление медицинской справки о допуске к соревнованиям, содержащей четкое указание, что участник(и) допущен(ы) к конкретным соревнованиям).

#### IV. ПРОГРАММА

В программу соревнований обязательно включаются следующие виды соревнований:

- Пожарная подготовка, в том числе: «Полоса препятствий» и «Комбинированная пожарная эстафета»;
- Комплексное силовое упражнение и кросс;
- Поисково-спасательные работы;
- Маршрут выживания;
- Организация быта в полевых условиях;
- Ориентирование на местности;
- Конкурсная программа: конкурсы «Стенгазета» и «Визитная карточка».

При проведении соревнований уровня образовательных организаций и муниципальных в программу включаются не менее 4 видов соревнований и 1 конкурса.



Кроме этого, программой соревнований должны быть предусмотрены экскурсии, спортивные (футбол, волейбол, теннис и т.п.) и культурно-развлекательные мероприятия.

Все виды соревнований и конкурсов проводятся в соответствии с Правилами и Положением о текущих соревнованиях.

## V. ОПРЕДЕЛЕНИЕ РЕЗУЛЬТАТОВ

Результат определяется в каждой возрастной группе.

Место команды в виде соревнований (на дистанции) определяется по ее результату. При равенстве результатов предпочтение отдается команде, имеющей меньше штрафных баллов, а в случае их равенства – имеющей лучший результат на заранее определенных ГСК предпочтительных этапах, если Положение о текущих соревнованиях не предусматривает другого порядка предпочтения. Перечень определенных для этого этапов сообщается руководителям команд до старта.

Команды, снятые с одного или нескольких этапов, занимают места после команд, имеющих полный зачет, в порядке возрастания количества снятий на этапах, если в Положении о текущих соревнованиях не оговорен другой порядок. Для команд, имеющих одинаковое количество снятий с этапов, применяется порядок, указанный в предыдущем пункте.

Место команды в общем зачете определяется наименьшей суммой баллов, занятых в отдельных видах соревнований с учетом коэффициентов:

«Комплексное силовое упражнение»	- коэффициент 0,5
«Кросс»	
«Организация быта в полевых условиях»	
Конкурсная программа	- коэффициент 1
«Полоса препятствий»	
«Комбинированная пожарная эстафета»	
«Ориентирование на местности»	
«Пожарная полоса препятствий»	- коэффициент 1,5
«Поисково-спасательные работы»	
«Маршрут выживания»	- коэффициент 2

В случае одинакового количества набранных баллов у команд предпочтение отдается команде, показавшей лучший результат на дистанции «Маршрут выживания», а в случае равенства этого критерия – команды делят места.



## **VI. НАГРАЖДЕНИЕ ПОБЕДИТЕЛЕЙ**

Команды, занявшие I – III места в общекомандном зачете, награждаются кубками и дипломами; участники, руководители и их заместители – призами, медалям и дипломами.

Команды, занявшие I – III места в отдельных видах программы, награждаются кубками, призами и дипломами.

Участники, занявшие I – III места в личном зачете отдельных видов программы, награждаются медалями, призами и дипломами.

Учредители и Оргкомитет соревнований предусматривают дополнительное награждение команд и участников, показавших высокие результаты на отдельных этапах соревнований и в видах программы.

Оргкомитет предусматривает вручение каждой команде вымпела с символикой (Учредителей и/или субъекта Российской Федерации, проводящего соревнования) и сувенирных значков с символикой соревнований из расчета на каждого участника соревнований.

Команда-победитель соревнований Всероссийского уровня предлагается как участник на Международные соревнования «Школа безопасности» (в случае их проведения в году, следующем за годом данных соревнований) или может быть предложена к участию в аналогичных международных проектах.

## **VII. ФИНАНСИРОВАНИЕ**

Расходы по проведению соревнований несут Учредители и ВДЮОД «Школа безопасности» (по согласованию).

Расходы по проезду команд к месту проведения соревнований и обратно, питанию в пути следования, суточные расходы руководителей, обеспечение команд и участников соревнований необходимым снаряжением, парадной и спортивной формой, страхование жизни и здоровья членов команды и иные расходы на участие команды в соревнованиях производятся за счет средств, выделяемых направляющей организацией (стороной).

## **VIII. ОБЕСПЕЧЕНИЕ БЕЗОПАСНОСТИ В ПЕРИОД ПРОВЕДЕНИЯ СОРЕВНОВАНИЙ**

Оргкомитет принимает необходимые меры по обеспечению безопасности участников, судей и обслуживающего персонала в период проведения соревнований. Обеспечение безопасности участников соревнований возлагается на организаторов соревнований в соответствии с законодательством Российской Федерации.

ГСК обеспечивает безопасность участников, судей и зрителей на



дистанциях соревнований и несет ответственность за обеспечение безопасности участников соревнований в пределах своих обязанностей.

Руководитель команды несет личную ответственность за выполнение всеми участниками команды правил техники безопасности, соблюдение дисциплины и порядка на месте проведения соревнований, спортивных и этических норм. Руководитель команды также несет ответственность за обеспечение безопасности участников во время соревнований, кроме времени их нахождения на дистанции. Если в соответствии с условиями руководитель проходит дистанцию вместе с командой, то ответственность за безопасность участников возлагается на него.

В случае отсутствия руководителя команды его функции исполняет заместитель руководителя команды.

В целях обеспечения безопасности участники, руководители команд и судьи должны соблюдать требования «Инструкции по безопасности при проведении соревнований», разрабатываемой ГСК непосредственно к конкретным соревнованиям.

Оргкомитет и ГСК не несут ответственности за происшествия, случившиеся во время соревнований из-за неправильного поведения участников соревнований, а также в случае форс-мажорных обстоятельств.

Применение самодельного специального снаряжения не допускается, кроме средств транспортировки условно пострадавшего. Все специальное снаряжение промышленного производства используется на тренировках и соревнованиях только после допуска технической комиссией.

## **IX. ПОРЯДОК И СРОКИ ПОДАЧИ ЗАЯВОК**

Порядок и сроки подачи заявок определяются в Положении о текущих соревнованиях.

В комиссию по допуску каждая команда представляет следующие документы:

- предварительную заявку по форме согласно приложению № 1 к Правилам;
- приказ или выписку из приказа о направлении команды с указанием лиц, ответственных за жизнь, здоровье и безопасность членов команды;
- медицинскую справку на каждого участника о допуске к соревнованиям или отметку врача, заверенную его личной печатью и печатью медицинского учреждения в именной заявке команды;
- на каждого участника (включая руководителей): оригинал паспорта, свидетельство о рождении (для участников младше 14 лет), полис обязательного медицинского страхования.



Приложение № 1  
к Положению о соревнованиях  
«Школа безопасности»

**ПРИМЕРНЫЕ**  
**УСЛОВИЯ ПРОВЕДЕНИЯ ВИДОВ СОРЕВНОВАНИЙ**  
**И КОНКУРСОВ**

**УСЛОВИЯ СОРЕВНОВАНИЙ ПО ВИДУ**  
**«ПОИСКОВО-СПАСАТЕЛЬНЫЕ РАБОТЫ»**  
**ГОНКА НА ПЛАВСРЕДСТВАХ (СПРИНТ)**

Состав команды 6 человек (из них не менее двух девушек и не менее одного юноши, руководитель команды (далее – руководитель) и заместитель руководителя не участвуют).

Дистанция «ПСР на акватории» должна проходить на реке \_\_\_\_\_, где имеется течение.

Дистанция является линейной. Старт и финиш не совмещены. Участники в полном составе движутся на судейском плавсредстве (шестиместная лодка).

Все этапы дистанции направлены на отработку действий спасателей при спасении на воде. Прохождение всех этапов дистанции обязательно. Контрольное время прохождения дистанции – 30 минут.

Результат команды на дистанции определяется суммой времени прохождения дистанции и штрафного времени. Один штрафной бал равен одной минуте.

На протяжении всей дистанции участники команды должны находиться в касках и спасательных жилетах (жилеты судейские), также необходимо иметь на ногах обувь с твердой подошвой и одежду, закрывающую колени и локти. Намокание участников выше колена штрафуются 10 баллами.

На дистанции должна быть отмечена зона условного водопада, ниже которой участники заплывать не могут. За каждого участника, ушедшего за зону условного водопада, команда штрафуются 10 баллами.

При порче или потере судейского снаряжения, судейская коллегия вправе поднять вопрос об аннулировании результата команды на дистанции «ПСР на акватории».



Финиш команды осуществляется в квадрате финиша и отсекается судьей по команде капитана. Участники должны финишировать до истечения контрольного времени и собрать всё снаряжение в квадрате.

Условия прохождения некоторых этапов могут быть изменены и сообщены на совещании, в связи с особенностями постановки и их судейства.

Протяженность дистанции – 1000 м.

**Этап 1.** Прохождение ворот.

Этап действует на протяжении всей дистанции (между этапами дистанции могут быть ворота, через которые необходимо пройти команде).

Задача: количество ворот и схема их прохождения будут продемонстрированы на показе дистанции. На дистанции могут быть ворота обратного хода (проходятся против течения).

Касание – 1 штрафной бал (далее – ШБ), непопадание в ворота – 6 ШБ.

Непопадание в ворота одним участником – 3 ШБ.

**Этап 2.** Спасение с льдины.

Количество участников не менее трех.

Задача: спасателю требуется при помощи судейского мостка преодолеть несколько промежутков между льдинами к пострадавшему и транспортировать его обратно на берег.

Необходимо из основной веревки обеспечить страховкой спасателя и пострадавшего. Каждую страховку должен организовывать отдельный участник.

Невыполнение упражнения – 20 ШБ.

**Этап 3.** Падение с моста.

Задача команды: вытащить из воды упавшего с моста пострадавшего (манекен) и транспортировать на берег в обозначенный квадрат.

Невыполнение упражнения – 20 ШБ.

**Этап 4.** Бросание спасательного круга в зону утопающего.

Задача: каждый участник бросает спасательный круг в зону условного пострадавшего (зачет выполнения условий этапа у каждого участника – по лучшей из трех попыток). Фал спасательного круга фиксируется на берегу (этап считается выполненным если спасательный круг касается пострадавшего).

Непопадание круга в зону пострадавшего – 3 ШБ.

**Этап 5.** Использование спасательного «конца Александра».

Задача команды: каждый спасатель бросает «конец Александра» в зону условного пострадавшего. Зачет выполнения условий этапа у каждого участника – по лучшей из трех попыток. Фал «конца Александра» фиксируется на берегу.

Непопадание конца Александра в зону пострадавшего – 3 ШБ.



### Этап 6. Спасение с пирса.

Задача команды: подойти к пирсу на плавсредстве, спасти пострадавшего, который запутался на пирсе (более подробная информация по данному этапу доводится на показе дистанции).

### Финиш.

## УСЛОВИЯ СОРЕВНОВАНИЙ ПО ВИДУ «СОРЕВНОВАНИЯ ПО ПЛАВАНИЮ НА 50 МЕТРОВ»

Соревнования проводятся в 25-метровом закрытом плавательном бассейне с 6 плавательными дорожками.

Состав команды 6 человек: 4 юноши и 2 девушки. В командный зачет идут результаты всех 6-ти участников.

Участники соревнований обязаны:

- знать правила соревнований и четко выполнять их;
- строго соблюдать нормы поведения в бассейне;
- выполнять все распоряжения судей во время соревнований.

Каждый участник должен иметь при себе сменную обувь, купальник или плавки, плавательную шапочку, полотенце, мыло и мочалку. Для участия в соревнованиях рекомендуется использовать очки для плавания. Форма всех участников (плавательный костюм из непрозрачного материала, шапочка, очки) должна быть пригодной для выступления.

Соревнования проводятся в спортивном сооружении, отвечающем требованиям соответствующих правовых актов, действующих на территории Российской Федерации, по вопросам обеспечения общественного порядка и безопасности участников и зрителей, при условии наличия актов готовности сооружения к проведению мероприятий, утверждаемых в установленном порядке.

Каждой команде дается один заплыв: все участники команды стартуют одновременно в одном заплыве (4 юноши и 2 девушки). Стиль плавания «вольный», т.е. участнику разрешается плыть любыми способами, произвольно меняя их на дистанции.

Длина дистанции: 50 метров.

Старт разрешается как со стартовых тумб, так и из воды (по желанию участников).

Если старт осуществляется со стартовой тумбы, после продолжительного свистка судьи участники заплыва становятся на задний край стартовой тумбы. По команде судьи «НА СТАРТ!» участники заплыва занимают неподвижное



положение, поставив хотя бы одну ногу на переднюю часть стартовой тумбы. Положение рук не регламентируется. Когда все участники заплыва примут неподвижное положение, судья дает стартовый сигнал – свисток. По стартовому сигналу – свистку, участники стартуют, включаются секундомеры.

Если один или несколько участников возьмут старт преждевременно, то все участники заплыва возвращаются и старт повторяется. При втором фальстарте (одного или нескольких участников заплыва) судья также возвращает всех участников заплыва и старт повторяется.

Участник, сделавший третий фальстарт в заплыве, дисквалифицируется.

Проплыв 25 метров, участники заплыва обязаны коснуться пальцами рук (одной руки) бортика бассейна и только после касания бортика бассейна пальцами рук, участник начинает плыть в обратном направлении. Участник, сделавший поворот кувырком вперед (сальто), будет дисквалифицирован.

Проплыв дистанцию (50 метров), участники заплыва обязаны коснуться пальцами рук (одной руки) бортика бассейна (только касание бортика бассейна останавливает секундомер).

Участник должен закончить дистанцию на той же дорожке, по которой он стартовал.

Участникам не разрешается подтягиваться, держась за разделительные дорожки, бортики, лестницы, а также отталкиваться от них. Если участник становится на дно бассейна или повисает на разделительной дорожке, это означает, что для него заплыв закончился, его результат не учитывается.

Пловец, оказавшийся при прохождении дистанции на чужой дорожке и помешавший другому пловцу пройти дистанцию, должен быть дисквалифицирован.

Итоги подводят по результатам лично-командного первенства, где результаты и места засчитываются каждому отдельному участнику и команде в целом.

В личном зачете первые, вторые, третьи и последующие места участников определяются отдельно для юношей и девушек по результатам заплывов. Победители и призеры личного первенства определяются по лучшему техническому (временному) результату, показанному участником.

В командном зачете результат определяется по среднему времени всех участников команды. Побеждает команда с наименьшим средним временем.

Команды, имеющие одного и более дисквалифицированных участников, занимают место после всех команд, имеющих все шесть результатов.



## УСЛОВИЯ СОРЕВНОВАНИЙ ПО ВИДУ «ПРОНЫРИВАНИЕ ПОД ВОДОЙ НА ДАЛЬНОСТЬ ПРИ ЗАДЕРЖКЕ ДЫХАНИЯ»

Соревнования проводятся в 25-метровом закрытом плавательном бассейне с 6 плавательными дорожками.

Состав команды 6 человек: 4 юноши и 2 девушки. В командный зачет идут результаты всех 6-ти участников.

Участники соревнований обязаны:

- знать правила соревнований и четко выполнять их;
- строго соблюдать нормы поведения в бассейне;
- выполнять все распоряжения судей во время соревнований.

Каждый участник должен иметь при себе сменную обувь, купальник или плавки, плавательную шапочку, полотенце, мыло и мочалку. Для участия в соревнованиях рекомендуется использовать очки для плавания. Форма всех участников (плавательный костюм из непрозрачного материала, шапочка, очки) должна быть пригодной для выступления.

Соревнования проводятся в спортивном сооружении, отвечающем требованиям соответствующих правовых актов, действующих на территории Российской Федерации по вопросам обеспечения общественного порядка и безопасности участников и зрителей, при условии наличия актов готовности сооружения к проведению мероприятий, утверждаемых в установленном порядке.

Каждой команде дается один заплыв: все участники команды стартуют одновременно в одном заплыве (4 юноши и 2 девушки).

Старт осуществляется из воды толчком ног от стенки бассейна.

После продолжительного свистка судьи участники должны опуститься в воду и занять места в воде у стенки бассейна. Включается секундомер на одну минуту, в течение этого времени участники должны стартовать по мере своей готовности. По истечении 1-ой минуты судья даст короткий свисток, после данного звукового сигнала участники обязаны стартовать на дистанцию – не стартовавшие участники будут дисквалифицированы. При подсчете результатов командного первенства дисквалифицированные участники принесут своей команде 0 баллов.

Участник должен плыть под водой любым способом, ориентируясь по линии на дне бассейна. Запрещается при прохождении дистанции передвигаться вперед, цепляясь за разделительные дорожки.



Во время ныряния участник должен находиться все время под водой. В случае появления на поверхности воды любой части тела прохождение дистанции прекращается.

Участник должен закончить дистанцию на той же дорожке, по которой он стартовал.

В случае если участник намерен пронырнуть больше 25 метров, поворот должен быть выполнен под водой с касанием стенки на конце бассейна. Поворот необходимо сделать от стенки, отталкиваясь ногами от дна бассейна не разрешается.

Для успешного преодоления дистанции участникам рекомендуется использовать очки для плавания.

Для определения результата участника бассейн будет разделен на 12 зон – на отрезки по 5 метров + зона касания бортика. На борту бассейна будет также расположена измерительная лента, которой судья-контролер будет руководствоваться при определении результата.

За окончание дистанции в одной из 6-х зон участнику будет выставлен балл. Результат участника определяется по появлению любой части тела на поверхности воды, а также касанием пальцами рук бортика бассейна – 25 метров с касанием бортика и прохождение максимально возможной дистанции (50 метров).

Итоги подводят по результатам командного первенства. Результат определяется по сумме баллов всех участников команды за прохождение дистанции. Побеждает команда с наибольшим количеством баллов.

10 лучших результатов (самые дальние проныры) среди участников должны быть отмечены памятными медалями.

#### Начисление баллов

От 1 до 5 метров	1 балл
От 5 до 10 метров	3 балла
От 10 до 15 метров	5 баллов
От 15 до 20 метров	7 баллов
От 20 до 25 метров	9 баллов
Касание противоположного бортика бассейна	15 баллов
От 26 до 30 метров	17 баллов
От 30 до 35 метров	19 баллов
От 35 до 40 метров	21 баллов
От 40 до 45 метров	23 баллов
От 45 до 50 метров	25 балл
Касание бортика бассейна (прохождение максимально возможной дистанции – 50 метров)	30 баллов



## УСЛОВИЯ СОРЕВНОВАНИЙ ПО ВИДУ «КОМБИНИРОВАННАЯ ЭСТАФЕТА»

Соревнования проводятся в 25-метровом закрытом плавательном бассейне с 6 плавательными дорожками.

Состав команды 4 человека: 3 юноши и 1 девушка. В командный зачет идут результаты всех 4-х участников.

Участники соревнований обязаны:

- знать правила соревнований и четко выполнять их;
- строго соблюдать нормы поведения в бассейне;
- выполнять все распоряжения судей во время соревнований.

Каждый участник должен иметь при себе сменную обувь, купальник или плавки, плавательную шапочку, полотенце, мыло и мочалку. Для участия в соревнованиях рекомендуется использовать очки для плавания. Для прохождения одного из этапов дистанции (плавание кролем на груди в ластах) команде необходимо иметь плавательный инвентарь – ласты. Форма всех участников (плавательный костюм из непрозрачного материала, шапочка, очки) должна быть пригодной для выступления.

На этапах, где предусмотрено выставление штрафов: 1 ШБ = 10 секунд.

Каждой команде для старта выделяется отдельная дорожка в одном из заплывов. Участники занимают места на борту бассейна согласно выполняемым ими упражнениям (два участника с одной стороны бассейна, два участника с противоположной). Порядок прохождения дистанции определен настоящими Примерными условиями проведения видов соревнований и конкурсов (далее – Условия). Выбор, какой участник будет выполнять то или иное упражнение, остается за командой. Перед стартом судье сдается техническая заявка (привязка участника к этапу).

Старт участников каждого этапа осуществляется после передачи эстафеты, выполняется с бортика или из воды (по желанию участников) за исключением моментов, оговоренных условиями этапов. Каждый участник должен закончить дистанцию на той же дорожке, по которой он стартовал.

Передачей эстафеты является касание бортика бассейна пальцами рук, за исключением моментов, оговоренных условиями этапов. Участник, стартующий раньше передачи эстафеты, возвращается на старт своего этапа. За игнорирование требований судьи вернуться на старт команда подлежит дисквалификации.



Участникам не разрешается подтягиваться, держась за разделительные дорожки, бортики, лестницы. Если участник становится на дно бассейна или повисает на разделительной дорожке, упражнение считается невыполненным.

#### **Этап 1. Плавание в спасательном жилете.**

Первый участник эстафеты должен заблаговременно надеть спасательный жилет и застегнуть его. Участник может плыть любым удобным для него способом.

#### **Этап 2. Плавание с транспортировкой пострадавшего.**

Участник 2 этапа эстафеты стартует из воды. Спасательный круг он держит за леер одной рукой, а второй рукой держится за бортик бассейна или разделительную дорожку. Как только участник первого этапа завершит свой этап – участник первого этапа (далее – пострадавший) должен коснуться рукой бортика плавательного бассейна, затем поднырнуть под спасательный круг, который держит одной рукой за леер на поверхности воды второй участник этапа – (далее – спасатель). После того, как пострадавший оказывается в спасательном круге, он раскидывает в стороны руки, а спасатель начинает его буксировку за леер круга (любым способом плавания). При этом пострадавший должен находиться в круге спиной к спасателю. Пострадавшему запрещается помогать работой рук и ног спасателю – раскинутые в сторону руки должны быть неподвижными, т.е. руками нельзя делать гребки, ноги должны быть также в неподвижном состоянии при транспортировке. Касание спасательным кругом бортика бассейна является сигналом старта для третьего участника эстафеты. Помощь пострадавшего спасателю в виде гребков руками и ногами – 5 ШБ за каждый случай.

#### **Этап 3. Плавание со спасательным бумом.**

Участник должен преодолеть дистанцию со спасательным бумом, держа его двумя руками, передвигаясь только при помощи движений ногами (любые движения). За выпуск буя из рук – 5 ШБ за каждый случай. За попытки участника грести руками судья делает предупреждение. После третьего предупреждения участник дисквалифицируется за невыполнение условий этапа.

#### **Этап 4. Плавание кролем на груди в ластах.**

Участник должен заблаговременно надеть ласты для плавания. Участник плывет дистанцию кролем на груди в ластах. Для успешного преодоления дистанции участникам рекомендуется использовать очки для плавания. Касание пальцами рук бортика бассейна четвертым участником является финишем команды в комбинированной эстафете. Одновременно с касанием бортика участником четвертого этапа останавливается секундомер.



Итоги подводят по результатам командного первенства. Результат команды определяется по техническому (временному) результату с учетом штрафного времени. Побеждает команда с наименьшим временем. Команды, имеющие одно и более не выполненное упражнение, занимают места после всех команд, выполнивших все этапы.

Команды, имеющие одного и более дисквалифицированных участников, занимают место после всех команд, имеющих все четыре результата.

Примечание: спасательные жилеты, спасательные круги, спасательные буй должны быть одинаковыми для всех участников и предоставляются организаторами соревнований.

### УСЛОВИЯ СОРЕВНОВАНИЙ ПО ВИДУ «ОРГАНИЗАЦИЯ БЫТА В ПОЛЕВЫХ УСЛОВИЯХ»

Результат команды в виде «Организация быта в полевых условиях» определяется по сумме ШБ, набранных в видах «Бивуак» и «Дисциплина и порядок». В случае равенства суммы предпочтение отдаётся команде, занявшей более высокое место в виде «Бивуак».

#### **«Бивуак».**

Оценивается бивуак команды по следующим критериям:

- установка палаток:  
несоответствие количества спальных мест количеству участников – 2 ШБ за каждое место;  
незащищенность от холода, промокания и подтопления – 3 ШБ за каждый случай.
- места для работы и отдыха:  
отсутствие сидячих мест для работы и отдыха – 3 ШБ;  
недостаточное их количество – 3 ШБ;  
незащищенность от дождя – 3 ШБ;  
отсутствие ограждения территории лагеря – 2 ШБ;  
отсутствие таблички с указанием территории, флага или герба территории – 2 ШБ за каждую позицию.

Премия вида: проявление выдумки при оформлении лагеря – 3 балла.

#### **«Дисциплина и порядок».**

Дисциплина и порядок оцениваются по следующим показателям:

- состояние лагеря;
- состояние кухни и хранения продуктов;



- соблюдение правил проведения, распорядка и режимных моментов соревнований.

Судейская бригада в любое время и в любом месте лагеря и полигонов фиксирует нарушения команды, включая действия руководителей.

При проверке состояния лагеря, кухни и хранения продуктов учитываются: чистота, порядок, соблюдение гигиенических, противопожарных, природоохранных норм и техники безопасности, соблюдение распорядка дня, правил поведения у воды и на воде, дисциплинированность и культура поведения.

Штраф в 1 балл:

- нарушение гигиенических норм стирки и сушки белья;
- неправильное хранение посуды, инструмента и снаряжения;
- нарушение утилизации пищевых отходов и бытового мусора;
- мусор в палатках и на территории.

Штраф в 2 балла:

- неправильное хранение продуктов;
- несоблюдение гигиены и техники безопасности при работе на кухне;
- плохо вымытая посуда;
- мытье посуды и умывание вне отведенных мест.

Штраф в 3 балла:

- несоблюдение распорядка дня соревнований.

Штраф в 5 баллов:

- нарушение норм противопожарной безопасности, экологического равновесия;
- грубость, нетактичное поведение с судьями, руководителями, участниками соревнований и окружающими;
- нарушение режима соревнований;
- невыполнение распоряжений судей.

Штраф в 10 баллов:

- неспортивное поведение (курение, употребление спиртных напитков и т.д.).

## УСЛОВИЯ ПРОВЕДЕНИЯ КОНКУРСНОЙ ПРОГРАММЫ

### Конкурс «Стенгазета».

Состав команды не более 3-х человек (соотношение юношей и девушек на усмотрение команды, руководитель и заместитель руководителя не принимают участие в конкурсе).

Судейство конкурса осуществляется конкурсной комиссией из 5 человек путем выставления экспертной оценки согласно критериям.

Все необходимое оборудование, инвентарь, оформительские принадлежности для участия в конкурсах команда должна иметь с собой.

За определенное время в специально отведенном месте редколлегия (не более 3-х участников) в течение 2 часов выпускает газету на судейском листе ватмана формата А1.

В газете должны быть отражены и оцениваются следующие рубрики:

- история команды – 10 баллов;
- репортаж о соревнованиях – 10 баллов;
- позитивные материалы о соревнованиях – 10 баллов;
- свободная тема – 5 баллов;
- качество исполнения – 10 баллов.

### Конкурс «Визитная карточка».

Конкурс «Визитная карточка» – творческое музыкально-театрализованное презентационное выступление команды.

Цель конкурса: познакомить участников соревнований с выступающей командой, деятельностью, представить её эмблему и девиз.

Команды участвуют в конкурсе в полном составе. Последовательность выступления команд определяется предварительной жеребьевкой. Время выступления до 15 минут. В ходе представления можно демонстрировать слайды и видеосюжеты. В выступлении могут использоваться фотоматериалы, аудиозаписи, видеоматериалы, полиграфическая продукция и т.п.

Формат выступлений:

Допускается:

- показ заранее подготовленных слайдов и видеосюжетов о своей команде и местности, откуда команда прибыла (до 3 минут общего выступления);
- переодевание отдельных членов команды в другие костюмы во время выступления, при условии отсутствия при этом пауз в выступлении;



- использование любых форматов (жанров) выступления или их комбинация (танец, песня, сценки, пантомима, декламация и т.д.). Исполнение песен допускается как солистом, так и всей командой.

Не допускается;

- неэтичное, грубое поведение;
- некорректный по отношению к другим командам сценарий (замысел) выступления;
- паузы во время выступления.

Оценивается:

- соответствие сценического замысла цели конкурса;
- слаженность и взаимодействие участников на сцене;
- музыкальное и художественное оформление – плакаты, декорации, национальные костюмы;
- разножанровость (песни, танцы, декламация);
- оригинальность выступления;
- качество художественного исполнения: артистичность, вокальное и хореографическое исполнение номеров.

Штрафы начисляются за:

- незавершенность выступления команды на сцене и паузы во время выступления – 10 баллов;
- некорректное (неэтичное) содержание выступления – 10 баллов;
- некорректное поведение команды в зале во время выступления других команд (шум, выкрики, выход из зала и т.п.) – 10 баллов.

Места в конкурсе определяются общей суммой баллов, выставленных членами жюри. При превышении участниками установленных временных рамок жюри снимает с общего количества набранных баллов по 1 баллу за каждую минуту сверх лимита выступления.

Руководители команд, тренеры и представители команд к участию в конкурсе не допускаются.

Критерии оценки (максимальная оценка (МО) – 60 баллов):

- соответствие цели конкурса – МО – 10 баллов;
- слаженность и взаимодействие – МО – 10 баллов;
- оформление номера – МО – 10 баллов:
- художественное оформление – 5 баллов,
- музыкальное сопровождение – 5 баллов;
- многожанровость – МО – 10 баллов;
- качество художественного исполнения – МО – 20 баллов:

артистичность – 10 баллов,  
вокальное исполнение – 5 баллов,  
хореографическое исполнение – 5 баллов.

### **УСЛОВИЯ СОРЕВНОВАНИЙ ПО ВИДУ «КОМБИНИРОВАННОЕ СИЛОВОЕ УПРАЖНЕНИЕ»**

В соревнованиях участвует команда из 6 человек (из них не менее 2 девушек, руководитель и заместитель руководителя не участвуют).

**ЮНОШИ** выполняют комбинации элементов: подтягивание, поднятие ног к перекладине. Порядок выполнения элементов комбинации выбирается участником самостоятельно. Учитывается количество правильно выполненных комбинаций. При выполнении последней комбинации возможно зачтение дробного результата.

**ДЕВУШКИ** выполняют упражнение «Сгибание туловища» из положения лежа на спине. Ноги согнуты, руки за головой. Контрольное время выполнения упражнений одной участницей – 2 минуты. Зачитывается количество правильно выполненных упражнений (вверху – до касания коленей локтями сцепленных за головой рук, внизу – до касания лопатками пола).

Каждый участник получает баллы в командный зачет в процентном отношении от результата абсолютного победителя среди мальчиков и девочек соответственно. При этом победители получают по 100 баллов. Командный результат определяется суммой баллов, набранных участниками команды.

### **УСЛОВИЯ СОРЕВНОВАНИЙ ПО ВИДУ «МАРШРУТ ВЫЖИВАНИЯ»**

Соревнования проводятся в форме двухдневного похода (1-й день младшая группа: водный маршрут с элементами пешеходного в заданном направлении с преодолением этапов (выполнением заданий) на маршруте; старшая группа: ориентирование по выбору. 2-й день старшая группа: водный маршрут с элементами пешеходного в заданном направлении с преодолением этапов (выполнением заданий) на маршруте; младшая группа: ориентирование по выбору.

Команды движутся по маршруту полностью автономно, применяя своё снаряжение, в том числе организуя ночлег в полевых условиях.

Судейство и прохождение технических этапов проводятся в соответствии с «Регламентом проведения соревнований по группе дисциплин «Дистанция –



пешеходная» (28.03.15) (далее – Регламент). Отклонения от Регламента в данных соревнованиях оговариваются в настоящих Условиях. С Регламентом можно ознакомиться в Интернете на сайте [www.tpmoscow.ru](http://www.tpmoscow.ru) в разделе «Нормативные документы».

Контрольное время, нормальное время и дополнительные параметры дистанции должны быть сообщены на совещании руководителей на поляне данного вида соревнований.

Запрещено использовать для приема пищи воду из водоемов, расположенных в районе соревнований.

Запрещено брать (использовать) газовые и бензиновые горелки на дистанции – за невыполнение данного пункта команда получает снятие с дистанции.

Запрещено принятие пищи в виде ягод, грибов и др. в районе соревнований.

Квалификация участников должна соответствовать требованиям прохождения этапов. Руководитель и участники сами определяют свою квалификацию к прохождению этапа и несут за это полную ответственность.

Состав команды 6 человек. Из них 5 человек детей (не менее одной девушки и не менее одного юноши) и руководитель, который проходит маршрут с участниками наравне, если иного не оговорено условиями.

Обозначения, принятые в Условиях и схемах:

БЗ	– безопасная зона
ППС	– промежуточный пункт страховки
ИС	– исходная сторона
КЛ	– контрольная линия
зона ОЗ	– опасная зона
ПС	– пункт страховки
ТО	– точка опоры
ЦС	– целевая сторона
КП	– контрольный пункт
ФСУ	– фрикционно-спусковое устройство (восьмерка, гри-гри ...)
КВ	– контрольное время
НВ	– нормальное время
МО	– максимальная оценка

В Условиях под пунктом «Задача» описаны краткие рекомендации для прохождения этапа. При выполнении технических приемов следует руководствоваться пунктом «Действия».

Запрещается нахождение на дистанции непредусмотренных настоящими Условиями представителей и тех участников, которые в этот момент еще не



стартовали или уже финишировали, без разрешения главной судейской коллегией, в противном случае команды могут быть сняты.

Всё снаряжение участники транспортируют от старта до финиша. В том числе снаряжение для изготовления носилок и оказания медицинской помощи.

За 10 минут до старта команда проходит предстартовую проверку, на которой проверяется снаряжение. Участники не выпускаются на дистанцию до выполнения всех требований.

Перед стартом команда получает ЗМК, в которую судьи заносят штрафы в ходе движения команды по дистанции.

Финиш дистанции считается по пересечению финишного створа последним участником команды и последней единицы снаряжения.

Участники на протяжении всей дистанции (в том числе на всех этапах) работают в касках.

Участники на всех этапах, связанных с преодолением водных препятствий, должны работать в спасательных жилетах.

Все оборудование на этапах, помимо оговоренного в настоящих Условиях, участники устанавливают и снимают самостоятельно.

Команда начинает работу на этапе по прибытию всех участников.

Все этапы (задания) имеют максимальную оценку в премиальных баллах (далее – МО), контрольное время работы на этапе (далее – КВ). За превышение КВ и ошибки в преодолении этапа (выполнении задания) команда может получить ШБ. Дневной переход имеет нормальное время (далее – НВ).

Результат команды определяется по сумме премиальных баллов, за вычетом ШБ и штрафов за превышения НВ (1 мин = 1 ШБ).

Количество ШБ не может превышать МО этапа. Т.е. если команда получила ШБ больше, чем максимальная оценка этапа, то за работу на данном этапе она получает 0 баллов.

В случае если команда не может пройти этап, она получает 0 баллов на данном этапе и движется дальше.

Если команда начала работать на этапе, но по каким-то причинам не может его пройти, то она получает 0 премиальных баллов, и может двигаться далее по маршруту, не дожидаясь окончания КВ этапа.

Все технические этапы дистанции «Маршрут выживания» судятся по бесштрафовой системе оценки нарушений по п. 6.2 Регламента.

КВ на этапах засекается по входу в рабочую зону этапа, в случае отсутствия РЗ – по входу в опасную зону, либо по задействованию судейского оборудования.



КВ на этапе останавливается при освобождении судейского оборудования и выходе всего снаряжения и всех участников команды в БЗ на ЦС этапа.

Если команда не укладывается в КВ на техническом этапе, то она прекращает работу на этапе и получает 0 премиальных баллов.

Если команда на этапе «Переправа по следам» не укладывается в КВ этапа, то она прекращает работу на этапе и получает штраф согласно настоящим Условиям.

Команды, не уложившиеся в КВ дистанции, занимают места после всех команд, уложившихся в КВ дистанции.

При равенстве результатов команда, прошедшая всю дистанцию быстрее, занимает место выше.

Запрещается использование полусхватывающего узла (один оборот вокруг веревки) при использовании двойного репшнура.

На всех этапах в коридоре движения может находиться не более одного участника, если иное не оговорено условиями этапа.

По п.п. 7.10 и 7.12 Регламента при выполнении спуска в момент приземления (касания земли в БЗ двумя ногами) перильная верёвка должна находиться в ФСУ участника. При нарушении данного требования участник должен вернуться на ИС этапа и пройти этап заново. При невозможности возврата без нарушения требований п. 1.3.6 Регламента команда получает снятие с этапа (всех этапов данного вида соревнований).

По п. 7.8.4 Регламента разрешается не удерживать сопровождающую веревку в руках. При этом обязательно присутствие сопровождающего участника на стороне этапа, с которой осуществляется сопровождение.

По п. 7.3.1 Регламента организация страховки участника должна осуществляться через ФСУ, закреплённое либо на ТО, либо в точке крепления к ИСС страхующего участника. В последнем случае страховочная верёвка должна проходить через карабин, закреплённый на ТО, затем через ФСУ, закреплённое в точке крепления к ИСС участника, осуществляющего страховку.

При натяжении двойных перил, для подключения полиспаста к рабочей (натягиваемой) веревке, разрешено использовать только схватывающий узел (п. 3.7 Регламента), выполненный из сдвоенного репшнура диаметром 6 мм (в рабочем сечении 4 ветви). На верхнем конце петли схватывающего узла, подключаемой к полиспасту, должен быть завязан узел «двойной проводник».

Запрещено обратное движение по этапу (нескольким этапам) с нижней командной страховкой.

Обратное движение по этапу (нескольким этапам) разрешено в пределах КВ в соответствии с техническими приемами, предусмотренными для данного



конкретного этапа в условиях прохождения дистанции; по перилам (коридору) обратного хода, если команда не имеет возможности выполнить соответствующий технический прием. При этом движение с ИС на ЦС этапа должно осуществляться согласно условиям прохождения этапа.

Использование петель из стропы как для организации ТО, так и для самостраховки запрещено. Если не оговорено иными условиями этапа.

Использование изделий «дейзичейн (Daisy Chain)» запрещено.

Опорные петли могут отходить от судейской ТО не более чем на 1 метр.

Порядок и уточнения по прохождению этапов должны быть предоставлены \_\_ (дата) \_\_ на совещании с руководителями.

Окончательные баллы стоимости этапов первого дня маршрута выживания должны быть выданы \_\_ (дата) \_\_ на совещании с руководителями.

Окончательные баллы стоимости этапов второго дня маршрута выживания должны быть выданы \_\_ (дата) \_\_ на совещании с руководителями.

#### **Перечень, параметры, оборудование этапов, и условия их прохождения**

**Водный маршрут с элементами пешеходного в заданном направлении с преодолением этапов (выполнением заданий) на маршруте**

До старта участникам необходимо доставить свое плавсредство до реки.

**1 день.** Младшая группа. Водный маршрут с элементами пешеходного в заданном направлении с преодолением этапов (выполнением заданий) на маршруте.

**2 день.** Старшая группа. Водный маршрут с элементами пешеходного в заданном направлении с преодолением этапов (выполнением заданий) на маршруте.

**Старт.**

**Этап 1.** Предстартовая проверка. МО – 12 баллов. КВ – 10 мин.

Команда в полном составе и со всем снаряжением должна явиться на предстартовую проверку за 10 мин до своего старта. Проверяется наличие личного и группового снаряжения по списку, знание командой действий в случае травмы участника и потери ориентировки.

Действия в случае травмы участника:

- оказать возможную первую медицинскую помощь;
- сообщить о травме врачу соревнований по телефону: \_\_\_\_\_;
- транспортировать пострадавшего до ближайшего этапа, действовать по указанию старшего судьи этапа.

Действия в случае потери ориентировки:



- сообщить заместителю главного судьи по безопасности по телефону: \_\_\_\_\_;
- выходить по аварийному варианту движения.

НАРУШЕНИЕ	ШТРАФ
Отсутствие предмета личного снаряжения (за каждый)	1 балл
Отсутствие предмета группового снаряжения (за каждый)	1 балл
Незнание действий в случае травмы участника	1 балл
Незнание действий в случае потери ориентировки	1 балл
Нарушение (невыполнение) условия этапа	снятие

**Этап 2. Узлы. МО – 36 баллов.**

Команды выстраиваются в линию по 6 человек (руководитель не участвует). Судья объявляет узел и дает время – 30 секунд на узел (на его завязывание). По истечении времени проверяется правильность завязанных узлов. За каждый правильно завязанный узел одним из участников команда получает премиальные баллы. Перечень возможных узлов: проводник восьмерка, встречная восьмерка, грейпвайн, австрийский проводник, двойной проводник («заячьи уши»), брамшкотовый.

Изображения узлов, применяемых при выполнении этапа:



**Этап 3. Сплав. МО – 60 баллов.**

За 5 минут до старта команда получает карту и переносит на нее дистанцию первого дня с судейского эталона. Участники сплавляются по реке от старта до финиша этапа сплав, последовательно проходя технические этапы. На дистанции должно быть 6 КП. Далее команда преодолевает пеший переход до места ночевки.

НАРУШЕНИЕ	ШТРАФ
Отсутствие отметки контрольного пункта (за каждый)	15 баллов



После старта команда делится на две группы (2 и 4 человека).

1 группа (2 человека) двигаются к плавсредству, далее сплавляются до стоянки плавсредств у этапа с укладкой бревна, переходят до целевой стороны этапа с укладкой бревна и помогают укладывать бревно.

2 группа (4 человека) двигаются к этапу с укладкой бревна и начинают работать на этапе.

**Этап 4.** Переправа по бревну через реку с укладкой бревна. МО – 30 баллов. КВ – 15 мин.

Параметры этапа:

ширина створа на ЦС для укладки бревна 1 м.

Оборудование этапа:

ИС – БЗ, ТО – отсутствует, КЛ – начало зоны ОЗ.

Бревно.

ЦС – БЗ, ТО – отсутствует, КЛ – окончание зоны ОЗ.

Действия: укладка бревна в створ по п. 7.24 Регламента. Движение последнего участника по п. 7.2 Регламента, организация перил с рук (опоры отсутствуют). Концы перил должны быть закреплены на участниках на ИС и ЦС этапа, движение участников по п. 7.8 Регламента. Транспортировка рюкзака по п. 7.16 Регламента разрешена на участниках, пояс должен быть расстегнут. Участники, находящиеся на ЦС этапа, могут помогать укладывать бревно.

Задача: участники укладывают бревно в отмеченный створ на ЦС реки. Подъем и укладывание бревна должны контролироваться оттяжками – усами из основной веревки, закрепленными за верхний конец бревна и удерживаемыми в руках не менее чем по одному участнику на каждом. Запрещается закреплять свободные концы оттяжек на участниках, а также обматывать вокруг руки, корпуса и т.п. Также можно затягивать бревно на ЦС этапа. В момент укладки бревна участники не должны находиться над или под бревном. Если в результате укладки бревно не попало в указанный створ на целевом берегу, оно вытягивается на исходный берег и прием повторяется. Участники переходят по бревну. Транспортировка рюкзаков на участниках: пояса рюкзаков должны быть расстегнуты. Первый и последний участники переправляются по бревну с командной страховкой, закрепленной в скользящий карабин, и удерживаемой не менее двумя участниками. Остальные участники переправляются по перилам с само страховкой. Перила должны быть закреплены на участниках на ИС и ЦС. Участники осуществляют сопровождение для всех, кроме последнего.

**Этап 5.** Обнос судов по берегу. МО – 40 баллов. КВ – 10 мин.

Оборудование: зона причаливания; зона спуска судов на воду; контрольный створ.



На этапе возможно несколько разнесенных зон причаливания.

Порядок прохождения этапа: все суда собираются в зоне причаливания. Команда должна перенести все суда и снаряжение от зоны причаливания до зоны спуска судов на воду, пересекая контрольный створ, обозначающий линию движения, преодолевая естественные и искусственные препятствия.

Время работы на этапе начинается с момента причаливания команды в зоне причаливания.

Время работы на этапе заканчивается по выходу из зоны спуска судов на воду всей команды.

Не прохождение контрольного створа, обозначающего линию движения, наказывается 10 ШБ (за каждый случай).

Заступ участника за разметку этапа – 5 ШБ (за каждый случай).

Этап 6. Проводка судов по воде. МО – 60 баллов. КВ – 10 мин.

Оборудование: ИС этапа. ЦС этапа.

На этапе возможно несколько разнесенных зон причаливания.

Порядок прохождения этапа: команда осуществляет проводку судов от ИС до ЦС, преодолевая естественные и искусственные препятствия.

Заступ за контрольную линию, обозначающую линию движения, наказывается 10 ШБ (за каждый случай).

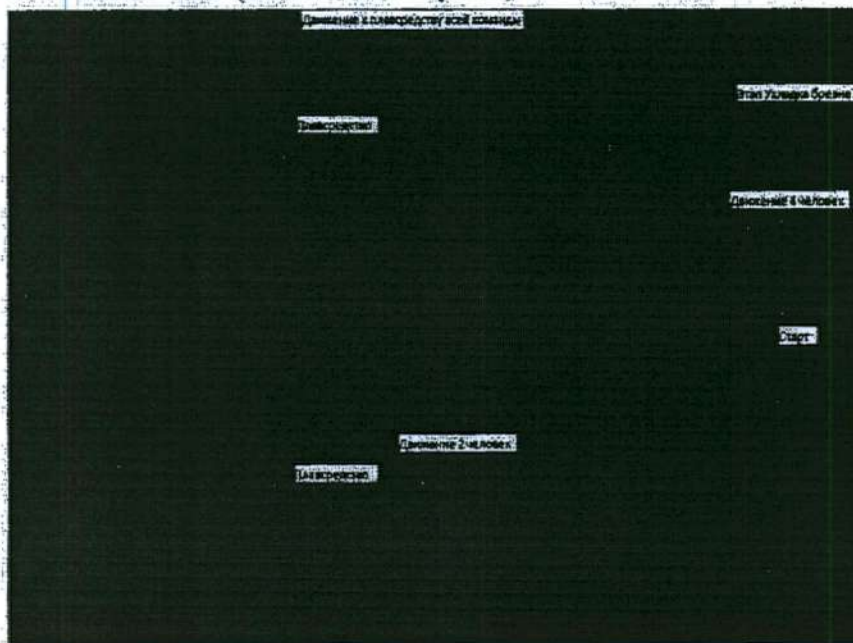

Этап 7. Подъем. КВ – 20 мин.

Вариант А. Подъем по склону. МО – 15 баллов.

Оборудование этапа:

ИС – БЗ, КЛ – начало зоны ОЗ.

ППС (ТО) в ОЗ – 1 судейская петля.



ЦС – БЗ, ТО1 – судейская петля, КЛ – окончание зоны ОЗ.

Действия: подъем первого участника по п. 7.4 Регламента, страховка осуществляется с рук до ППС, далее согласно п. 7.4.2 Регламента. Организация перил по п. 7.6 Регламента. Движение остальных участников по п. 7.10 Регламента. Снятие перил по п. 7.7.1 Регламента. Транспортировка рюкзаков по п. 7.16 Регламента.

Задача: первый участник проходит этап с командной страховкой из своей веревки свободным лазаньем из БЗ, простегивая страховочную веревку через судейскую петлю. Страховка осуществляется с рук до простежки через ППС, далее через ФСУ, конец страховочной веревки закреплен на участнике. Для прощелкивания страховки через судейскую ППС разрешено использовать командные карабины (при этом карабины должны быть замуфтованы), либо оттяжки. Участник наводит командные перила из своей веревки, используя судейскую петлю на ЦС этапа. Остальные участники проходят этап по перилам с самостраховкой жумаром, либо схватывающим узлом. В коридоре может находиться не более одного участника. Транспортировка рюкзаков разрешена либо на участниках, либо на транспортной веревке. Запрещена транспортировка рюкзака участником, идущим первым.

Вариант Б. Подъем по склону с самонаведением и транспортировка условно легко пострадавшего участника. МО – 30 баллов.

Оборудование этапа:

ИС – БЗ, КЛ – начало зоны ОЗ.

ППС (ТО) в ОЗ – 1 судейская петля.

ЦС – БЗ, ТО1 – судейская петля, КЛ – окончание зоны ОЗ.

Действия: подъем первого участника по п. 7.4 Регламента. Страховка осуществляется с рук до ППС, далее согласно п. 7.4.2 Регламента. Организация перил по п. 7.6 Регламента. Движение остальных участников по п. 7.10 Регламента. Снятие перил по п. 7.7.1 Регламента. Транспортировка рюкзаков по п. 7.16 Регламента. Запрещается транспортировать рюкзак условно пострадавшему участнику.

Условно легко пострадавший участник объявляется таковым в момент захода в рабочую зону этапа и перестает им быть в момент постановки на самостраховку на ЦС этапа.

Транспортировка условно легко пострадавшего участника осуществляется по следующим правилам: условно легко пострадавший участник должен транспортироваться с использованием двух веревок (транспортной и страховочной). Обязательным условием является наличие схватывающего узла на транспортной веревке, предотвращающего движение веревки обратно вниз.



Свободный конец транспортной веревки должен быть закреплен на точке опоры. Движение по этапу осуществляется только при наличии верхней командной страховки. Страховка осуществляется по п.п. 7.3.1-7.3.6 Регламента. Страховка осуществляется через ФСУ, закрепленное на ТО. Условно легко пострадавший не имеет права оказывать помощь руками. Работу со страховочной и транспортной веревкой должны осуществлять разные участники, стоящие на самостраховке.

Задача: первый участник проходит этап с командной страховкой из своей веревки свободным лазаньем из безопасной зоны, простегивая страховочную веревку через судейскую петлю. Страховка осуществляется с рук до простежки через ППС, далее через ФСУ, конец страховочной веревки закреплен на страхующем участнике. Для прощелкивания страховки через судейскую ППС разрешено использовать командные карабины (при этом карабины должны быть замуфтованы), либо оттяжки. Участник наводит командные перила из своей веревки, используя судейскую петлю на целевой стороне этапа. Остальные участники проходят этап по перилам либо с самостраховкой жумаром, либо схватывающим узлом. Условно пострадавший транспортируется по правилам, описанным в пункте «Действия». Разрешается вытягивать легко пострадавшего участника, используя полиспаг. Для организации полиспага может использоваться непосредственно транспортная веревка или отдельная дополнительная веревка диаметром не менее 10 мм (одинарная или двойная).

Обязательным условием является наличие схватывающего узла на транспортной веревке, предотвращающего движение веревки обратно вниз. Условно пострадавший не может оказывать помощь (работать с карабинами, веревками и т.д.). Страховка осуществляется через ФСУ, закрепленное на ТО. Страхующий участник должен находиться на самостраховке. Свободный конец страховочной веревки должен быть закреплен либо на участнике, стоящем на самостраховке, либо на ТО. Транспортировка рюкзаков разрешена либо на участниках, либо на транспортной веревке. Запрещена транспортировка рюкзака участником, идущим первым, а также условно легко пострадавшим участником.

**Этап 8.** Спуск по склону. КВ – 15 мин.

Вариант А. Спуск по склону с самостраховкой. МО – 20 баллов

Оборудование этапа:

ИС – БЗ, ТО1 – 2 судейских карабина. КЛ – начало зоны ОЗ.

ЦС – БЗ, КЛ – окончание зоны ОЗ.

Действия: организация перил из своей веревки по п. 7.6 Регламента. Движение участников по своим перилам по п. 7.10 Регламента. Снятие перил по



п. 7.7.1 Регламента. Транспортировка рюкзака по п. 7.16 Регламента разрешена только на участнике.

Задача: этап проходит с самостраховкой, для самостраховки разрешено использовать ФСУ, либо схватывающий узел. Участники организуют себе перила из своей веревки «со сдергиванием». «Сдергивание» перил осуществляется с ЦС этапа.

Вариант Б. Спуск по склону с самостраховкой и с транспортировкой условно тяжело пострадавшего участника. МО – 35 баллов.

Оборудование этапа:

ИС – БЗ, ТО1 – 2 судейских карабина. КЛ – начало зоны ОЗ.

ЦС – БЗ, КЛ – окончание зоны ОЗ.

Действия: организация перил из своей веревки по п. 7.6 Регламента. Движение участников по своим перилам по п. 7.10 Регламента. Снятие перил по п. 7.7.1 Регламента. Транспортировка рюкзаков по п. 7.16 Регламента разрешена только на участнике. Запрещается транспортировать рюкзак условно тяжело пострадавшему участнику.

Условно тяжело пострадавший участник объявляется таковым в момент захода в рабочую зону этапа и перестает им быть в момент выхода из рабочей зоны ЦС этапа.

Транспортировка условно тяжело пострадавшего участника осуществляется по следующим правилам: условно тяжело пострадавший участник должен транспортироваться на сопровождающем. Для переноса пострадавшего на сопровождающем (несущем) используется абалаковский пояс, бухта веревки, специально сшитая петля (допущенная комиссией по снаряжению) и т.п. Положение пострадавшего на несущем – сидя за спиной (пострадавший сидит в петле, петля одета на плечи несущему). Приспособление для переноса должно иметь конструкцию, позволяющую легко ее одеть и снять при необходимости. Использование для переноса страховочной системы пострадавшего не допускается. Пострадавший и сопровождающий должны иметь между собой блокировку от грудных перекрестий страховочных поясов (длинная самостраховка). При организации спуска по склону используется двойная транспортировочная веревка, имеющая внизу общий узел. Концы, выходящие из узла, имеют разную длину (примерно 0,4-0,8 м): короткий подключается к беседке пострадавшего, длинный – к беседке несущего. Допускается в качестве устройства крепления к транспортным веревкам использовать заранее заготовленную конструкцию из основной веревки (двойник). Верхняя петля двойника должна быть из двойной веревки. Двойная транспортировочная веревка должна выдаваться через тормозное устройство,



карабинный тормоз (двойной или одинарный), шайбы, «восьмерки» и др. Ниже тормозного устройства (по направлению к пострадавшему и несущему) на транспортной веревке должен быть завязан блокирующий узел Бахмана, выполненный из сдвоенного репшнура диаметром 6 мм (в рабочем сечении петли 4 пряди). Верхний конец петли схватывающего узла должен иметь узел проводника и включен в карабин опорной точки выше тормозного устройства. Длина петли схватывающего узла должна обеспечивать надежное затягивание узла и фиксацию транспортной веревки в аварийной ситуации (выпуск веревки из рук, разрушение тормозного устройства и т.д.). Выдача транспортной веревки производится не менее чем одним участником. Свободный конец транспортной веревки должен быть закреплен на точке опоры. Движение по этапу осуществляется только при наличии верхней командной страховки. Верхняя командная страховка подключается в грудное перекрестье страховочного пояса сопровождающего. Страховка осуществляется по п.п. 7.3.1-7.3.6 Регламента. Страховка для сопровождающего осуществляется через ФСУ, закрепленное на ТО. Условно тяжело пострадавший не имеет права оказывать помощь. Страховка и сопровождение должны осуществляться через разные ФСУ и разными участниками.

Задача: этап проходится с самостраховкой, для самостраховки разрешено использовать ФСУ, либо схватывающий узел. Участники организуют себе перила из своей веревки «со сдергиванием». «Сдергивание» перил осуществляется с целевой стороны этапа. Условно пострадавший транспортируется по правилам, описанным в пункте «Действия». Условно пострадавший не может оказывать помощь (работать с карабинами, веревками и т.д.). Он может только залезть и вылезти из приспособления для переноски (бухта веревки и т.д.). Страховка для сопровождающего осуществляется через ФСУ, закрепленное на ТО. Страховщик участник должен находиться на самостраховке. Свободный конец страховочной веревки должен быть закреплен либо на участнике, стоящем на самостраховке, либо на ТО.

**Этап 9. Тарзанка. МО – 30 баллов. КВ – 10 мин.**

Легенда: команда при сплаве по реке обнаружила зависшего ребенка на тарзанке.

Оборудование: судейский пострадавший, завешанный на высоте 3-4 метра от воды.

Задача: команда должна организовать спасение ребенка не покидая лодку, разрешается резать веревку, не допускается небрежное отношение к ребенку. Команде необходимо доставить пострадавшего на этап костер. Пострадавшего необходимо транспортировать в мягких носилках.



Небрежное отношение к пострадавшему – 10 ШБ.

Пострадавший не спасен – 20 ШБ.

**Этап 10. Костер.** МО – 20 баллов. КВ – 5 мин.

Руководитель на этапе не участвует и находится в специальной зоне.

Команда вытягивает карточку с названием типа костра (Таежный, Звездный, Шалаш, Колодец, Нодья), после чего команде необходимо развести костер указанного в карточке типа. Основным критерий оценки правильности выполнения этапа – стабильное горение костра, а также выполнение своей функциональной роли. Для организации каждого вида костра требуется наличие минимум 5 бревен длиной не менее 1 метра, диаметром не менее 8 сантиметров. В месте организации костра может не быть дров. Дрова прошедших команд использовать запрещено.

Невыполнение любого условия этапа – 20 ШБ.



ШАЛАШ



КОЛОДЕЦ



ЗВЕЗДНЫЙ



ТАЕЖНЫЙ



НОДЬЯ

**Этап 11. Транспортировка пострадавшего.** МО – 60 баллов.

Руководитель на этапе не участвует. Руководитель должен доставить судно любым удобным способом на финиш этапа.

Легенда: один из участников на этапе костер получил условный ожог рук и ног, передвигаться самостоятельно не может. Остальная группа должна доставить спасателя в зону 03.

Параметры: пострадавший определяется на этапе костер. Способ определения пострадавшего будет озвучен на этапе костер. Длина транспортировки до 500 метров.

На этапе используются командные носилки. Наличие командного коврика и спальника обязательно. Команда укладывает пострадавшего в носилки и транспортирует его по участку, указанному судьями (участник транспортировки может содержать воду). До выполнения всех требований заместителя главного судьи по безопасности к носилкам, команда на этап не выпускается.

На этапе могут встречаться КП (за отсутствие отметки на КП команда получает снятие с этапа).

За каждый случай небрежного отношения к пострадавшему команда получает 10 ШБ.

За каждый случай намочения пострадавшего команда получает 10 ШБ.

**Этап 12. Плот.** МО – 60 баллов.



**Задача:** одному участнику необходимо сплавиться на плоту, заранее изготовленном дома на одного человека для сплава по реке по течению. Остальная команда сплавляется на командном плавсредстве рядом с участником, плывущим на плоту, страхуя его. При падении участника с плота команда должна принять срочные действия по его извлечению из воды.

**Параметры:**

на плоту не может сплавляться руководитель.

Запрещено использование надувных изделий промышленного производства.

Длина сплава до 1500 метров.

Помощь команды запрещена.

**Оценка исполнения:** при падении участника на плоту в воду команда получает снятие.

Намокание участника (выше колена, локтя или двумя конечностями) – 10 ШБ (за каждый случай).

После финиша команды младшей группы высаживаются на сушу и двигаются в заданном направлении до финиша маршрута первого дня (пешеходная часть маршрута).

После финиша команды старшей группы высаживаются на сушу и двигаются в заданном направлении до этапа обед. Руководитель должен доставить судно любым удобным ему способом на этап обед. Этапы навесная переправа и подъем руководитель не проходит.

**Этап 13. Навесная переправа. КВ – 30 мин.**

**Вариант А. Навесная переправа через сухой лог с восстановлением перил. МО – 20 баллов**

**Оборудование этапа:**

ИС – БЗ, ТО1 – горизонтальная опора. КЛ – начало зоны ОЗ.

Судейские двойные перила для восстановления.

ЦС – БЗ, ТО2 – горизонтальная опора. КЛ – окончание зоны ОЗ.

**Действия:** восстановление перил по п. 7.6 Регламента, движение участников по п. 7.9 Регламента.

Транспортировка рюкзаков по п. 7.16 Регламента осуществляется по навесной переправе. Крепление судейских перил разрешено только на узел штык.

**Задача:** команда восстанавливает навесную переправу. Участники переправляются по навесной переправе, с сопровождением из своей веревки. Сопровождение может быть организовано с любой стороны этапа. Транспортировка рюкзака осуществляется отдельно от участников по навесной



переправе, при этом не допускается нахождения на ней участников (в том числе на самостраховке). Снятие перил не осуществляется.

Вариант Б. Навесная переправа через сухой лог с наведением перил. МО – 40 баллов

Оборудование этапа:

ИС – БЗ, ТО1 – горизонтальная опора. КЛ – начало зоны ОЗ.

ЦС – БЗ, ТО2 – горизонтальная опора. КЛ – окончание зоны ОЗ.

Действия: движение первого участника по п. 7.3 Регламента. Организация перил по п. 7.6 Регламента, движение участников по п. 7.9 Регламента, снятие перил по п. 7.7.1 Регламента. Транспортировка рюкзака по п. 7.16 Регламента осуществляется по навесной переправе.

Задача: первый участник проходит этап с командной страховкой из своей веревки. Страховка осуществляется через ФСУ, закрепленное на ТО, либо на участнике, стоящем на самостраховке. В последнем случае страховочная веревка, ведущая к первому участнику, должна проходить через командный карабин, закрепленный на ТО. Страховующий участник должен находиться на самостраховке. Свободный конец страховочной веревки должен быть закреплен либо на участнике, стоящем на самостраховке, либо на ТО. Затем команда наводит навесную переправу. Участники переправляются по навесной переправе, с сопровождением из своей веревки. Сопровождение может быть организовано с любой стороны этапа. Транспортировка рюкзака осуществляется отдельно от участников по навесной переправе, при этом не допускается нахождения на ней участников (в том числе на самостраховке). Снятие переправы осуществляется с ЦС этапа.

Вариант В. Навесная переправа через сухой лог с наведением перил и транспортировкой условно тяжело пострадавшего участника. МО – 60 баллов.

Участники выбирают пострадавшего на выбор из команды.

Оборудование этапа:

ИС – БЗ, ТО1 – горизонтальная опора. КЛ – начало зоны ОЗ.

ЦС – БЗ, ТО2 – горизонтальная опора. КЛ – окончание зоны ОЗ.

Действия: переправа первого участника по п. 7.3 Регламента, организация перил по п. 7.6 Регламента, движение участников по п. 7.9 Регламента, снятие перил по п. 7.7.1 Регламента. Транспортировка рюкзака по п. 7.16 Регламента осуществляется по навесной переправе.

Пострадавший транспортируется по навесной переправе в носилках по следующим правилам: транспортировка организуется на носилках. Петли подвески должны быть закреплены на носилках таким образом, чтобы охватить одновременно продольную и поперечную жерди (в углах) и исключить



произвольное их соскальзывание с конструкции носилок под нагрузкой. Петли подвесок выполняются из основной веревки либо из петель, выполненных из сертифицированной стропы. Во избежание продольного раскачивания и опрокидывания носилок, они должны быть подвешены на двух карабинах (петля со стороны ног и со стороны головы), карабины между собой должны быть заблокированы куском основной веревки либо из петли, выполненной из сертифицированной стропы. Если петля подвески выполняется из одного куска веревки (двойник), то в верхней части, подключаемой к перилам, должен быть завязан узел (проводник), исключающий возможность проскальзывания петли в транспортировочном карабине и опрокидывания носилок. Транспортировка пострадавшего по навесной переправе производится ногами вперед. В момент подключения носилок к перилам, во избежание их произвольного скатывания, транспортное устройство должно быть жестко заблокировано с опорной точкой куском основной веревки. Длина веревки должна быть такой, чтобы предотвратить скатывание носилок в опасную зону. При транспортировке по перилам носилок с пострадавшим должно быть обеспечено двустороннее сопровождение основной веревкой. На каждой из сопровождающих веревок должно работать не менее двух участников. Свободные концы сопровождающих веревок закреплены на опоре, либо на участнике, стоящем на самостраховке. Запрещается для подключения сопровождающих веревок использовать раму носилок. Для их подключения используются только элементы подвески: транспортировочные карабины, верхние петли подвески. В качестве транспортировочного устройства могут использоваться блоки и тележки в соответствии с п. 3.1 Регламента. При переправе пострадавший должен быть подключен страховкой от грудного перекрестья страховочного пояса к страховочным перилам.

Порядок подключения носилок к перилам:

- а) самостраховка пострадавшего к страховочным перилам;
- б) сопровождающая веревка (блокировочная петля от опоры);
- в) перила.

Пункты «б» и «в» допускается производить одновременно. Отключение от перил – в обратном порядке.

Требования к носилкам оговариваются в отдельном приложении.

Задача: первый участник проходит этап с командной страховкой из своей веревки. Страховка осуществляется через ФСУ, закрепленное на ТО, либо на участнике, стоящем на самостраховке. В последнем случае страховочная веревка, ведущая к первому участнику, должна проходить через командный карабин, закрепленный на ТО. Страховующий участник должен находиться на



самостраховке. Свободный конец страховочной веревки должен быть закреплен либо на участнике, стоящем на самостраховке, либо на ТО. Затем команда наводит навесную переправу. Участники переправляются по навесной переправе, с сопровождением из своей веревки. Сопровождение может быть организовано с любой стороны этапа. Снятие переправы осуществляется с ЦС этапа. Транспортировка условно пострадавшего выполняется согласно правилам, оговоренным в пункте «Действие». Транспортировка рюкзаков разрешена только по навесной переправе, при этом не допускается нахождения на ней участников (в том числе на самостраховке).

**Этап 14. Подъем. КВ – 30 мин.**

Вариант А. Подъем по склону с самонаведением и транспортировка условно легко пострадавшего участника. МО – 30 баллов.

Участники выбирают пострадавшего на выбор из команды.

Оборудование этапа:

ИС – БЗ, КЛ – начало зоны ОЗ.

ППС (ТО) в зоны ОЗ – 1 судейская петля.

ЦС – БЗ, ТО1 – судейская петля, КЛ – окончание зоны ОЗ.

Действия: подъем первого участника по п. 7.4 Регламента. Страховка осуществляется с рук до ППС, далее согласно п. 7.4.2 Регламента. Организация перил по п. 7.6 Регламента. Движение остальных участников по п. 7.10 Регламента. Снятие перил по п. 7.7.1 Регламента. Транспортировка рюкзаков по п. 7.16 Регламента. Запрещается транспортировать рюкзак условно легко пострадавшему участнику.

Условно легко пострадавший участник объявляется таковым в момент захода в рабочую зону этапа и перестает им быть в момент постановки на самостраховку на ЦС этапа.

Транспортировка условно легко пострадавшего участника осуществляется по следующим правилам: условно легко пострадавший участник должен транспортироваться с использованием двух веревок (транспортной и страховочной). Обязательным условием является наличие схватывающего узла на транспортной веревке, предотвращающего движение веревки обратно вниз. Свободный конец транспортной веревки должен быть закреплен на точке опоры. Движение по этапу осуществляется только при наличии верхней командной страховки. Страховка осуществляется по п.п. 7.3.1-7.3.6 Регламента. Страховка осуществляется через ФСУ, закрепленное на ТО. Условно легко пострадавший не имеет права оказывать помощь руками. Работу со страховочной и транспортной веревкой должны осуществлять разные участники, стоящие на самостраховке.



Задача: первый участник проходит этап с командной страховкой из своей веревки свободным лазаньем из БЗ, простегивая страховочную веревку через судейскую петлю. Страховка осуществляется с рук до простежки через ППС, далее через ФСУ, конец страховочной веревки закреплен на страхующем участнике. Для прощелкивания страховки через судейскую ППС разрешено использовать командные карабины (при этом карабины должны быть замуфтованы) либо оттяжки. Участник наводит командные перила из своей веревки, используя судейскую петлю на целевой стороне этапа. Остальные участники проходят этап по перилам с самостраховкой либо жумаром, либо схватывающим узлом. Условно легко пострадавший транспортируется по правилам, описанным в пункте «Действия». Разрешается вытягивать условно легко пострадавшего участника, используя полиспаг. Для организации полиспага может использоваться непосредственно транспортная веревка или отдельная дополнительная веревка диаметром не менее 10 мм (одинарная или двойная).

Обязательным условием является наличие схватывающего узла на транспортной веревке, предотвращающего движение веревки обратно вниз. Условно легко пострадавший не может оказывать помощь (работать с карабинами, веревками и т.д.). Страховка осуществляется через ФСУ, закрепленное на ТО. Страхующий участник должен находиться на самостраховке. Свободный конец страховочной веревки должен быть закреплен либо на участнике, стоящем на самостраховке, либо на ТО. Транспортировка рюкзаков разрешена либо на участниках, либо на транспортной веревке. Запрещена транспортировка рюкзака участником, идущем первым, а также условно легко пострадавшим участником.

Вариант Б. Подъем по перилам с транспортировкой пострадавшего на носилках с двумя сопровождающими. МО – 60 баллов.

Участники выбирают пострадавшего на выбор из команды.

Оборудование этапа:

ИС – БЗ, КЛ – начало зоны ОЗ.

Судейские перила.

ЦС – БЗ, ТО1 – горизонтальная опора. КЛ – по горизонтальной опоре.

Действия: движение первого участника по п. 7.4 Регламента. Организация перил по п. 7.6 Регламента. Движение участников по п. 7.11 Регламента с ВКС. Снятие перил по п. 7.7 Регламента с ЦС.

Обратное движение: по условиям этапа.

Транспортировка пострадавшего осуществляется по следующим правилам: транспортировка организуется на носилках. Верхние концы петель



должны быть связаны единым узлом либо собраны на карабине. Пострадавший и сопровождающие должны быть заблокированы между собой (длинной самостраховкой от грудных перекрестий). Допускается в качестве подвешивания носилок и подключения сопровождающего к транспортной веревке использовать заранее подготовленную конструкцию, связанную из основной веревки (паука). При этом верхняя петля конструкции должна иметь двойную веревку. В качестве транспортной используют двойную веревку, имеющую внизу один общий узел. Концы веревки крепятся к заранее подготовленной конструкции, связанной из основной веревки (паука). Положение носилок при транспортировке – горизонтальное перед сопровождающим (ближе к склону) на уровне между его грудью и бедрами. Верхняя командная страховка подключается в точку крепления ИСС сопровождающих. В качестве фиксирующих элементов транспортной веревки могут использоваться зажимы (допущенные технической комиссией). Страховка для каждого сопровождающего осуществляется одинарной веревкой через опорный карабин не менее чем одним человеком. Свободные концы транспортной и страхующей веревок закреплены на опоре (крюк, петля) либо на участнике, стоящем на самостраховке.

**Этап 15.** Обед. Проводится в первый день «Маршрута выживания». МО – 30 баллов. KB – 30 минут.

Этап обязательный для всех команд. Работают команды старшей и младшей группы в первый день.

Приготовление охлажденного напитка (кисель промышленный в брикетах).

Задача: команде необходимо вскипятить воду (не менее чем пол-литра на человека) в посуде, предназначенной для готовки еды. Способ кипячения воды – костер. В полученном кипятке приготовить кисель в пропорции 333,3 гр. на 1 литр воды. Приготовленный кисель охладить до температуры 37<sup>0</sup>С.

Предоставить готовый продукт судьбе.

Параметры:

- приготовление киселя – 10 баллов;
- охлаждение киселя – 20 баллов.

Участие в этапе обязательно.

Охлаждения киселя в реке запрещено.

**Этапы, связанные с организацией лагеря и ночевки. МО – 110 баллов:**

**Этап 1.** Лагерь.

Задача – организация ночлега. МО – 20 баллов.



Команда организывает место ночлега. Обязательным условием является наличие палатки и не менее 5 ковриков на группу. Все члены команды должны находиться в спальнях мешках.

Команде также надо приготовить ужин, а затем (после ночевки) завтрак на всю группу из продуктов, предложенных в списке. Минимальное количество горячих блюд на участниках – одно на ужин + горячий напиток и одно на завтрак + горячий напиток.

Список продуктов:

1. Гречка;
2. Макароны из твердых сортов пшеницы;
3. Рис;
4. Перловка;
5. Пшенка;
6. Геркулес;
7. Чечевица.

Оценка исполнения: количество баллов аннулируется, если хотя-бы одно условие не будет выполнено.

Задача – разведение костра с помощью трения. МО – 50 баллов.

Параметры: команде необходимо развести костер без горючих и легко воспламеняющихся веществ и изделий, таких как спички, зажигалки, горючие жидкости, сыпучие вещества, композиты на их основе, также запрещено использовать искровысекательное оборудование, такое как огниво, кремний и т.п.

**Этап 2. Обустройство жилища.** МО – 20 баллов.

Задача: изготовить палатку для ночлега семи человек из подручных материалов для защиты от штормового ветра и дождя.

Параметры: для изготовления разрешено применять: веревку 6-10 мм, скотч, стрейч пленку, полиэтиленовую пленку, сухие ветки.

Оценка исполнения:

- палатка укрывает от штормового ветра;
- палатка укрывает от штормового дождя;
- высота не менее 1300 мм в высокой части палатки;
- ширина палатки не менее 2000 мм в любом месте измерения;
- у палатки нет стоек.

Количество баллов аннулируется, если хотя-бы одно условие не будет выполнено.

**Этап 3. Нодья из одного бревна.** МО – 20 баллов.

**Задача:** изготовить костер «нодья» из одного бревна на высоте не менее 30 см. Бревно расщепляется продольно на две половинки с помощью топора или клиньев. Две половинки ставятся одна над другой и между ними разжигается огонь.

**Параметры:**

- толщина бревна > 20 см;
- длина бревна = 2 метра.

**Сведения:**

- используется на торфяных болотах, т.к. угли не осыпаются на землю;
- костер можно перенести в одиночку.

**Этапы для «Одиночки»:**

**Этап 1. Укрытие на дереве. МО – 40 баллов**

**Задача:** участнику необходимо обустроить ночлег на высоте не более одного метра на дереве. Участник должен иметь возможность спать в обустроенном укрытии в горизонтальном положении (до этапа сигнальный костер) и иметь защиту от штормового дождя. Участник должен иметь коврик и спальник.

**Этап 2. Факел. МО – 30 баллов.**

**Задача:** участнику необходимо изготовить из подручных средств факел и двигаться с горящими факелом в указанное судьями место. Факел должен гореть не менее 20 минут. Использование пиротехнических и прочих специальных покупных заготовок запрещено (бензин, керосин и т. д.).

**Оценка исполнения:** количество баллов аннулируется, если хотя-бы одно условие не будет выполнено.

**Этап 3. Кипячение воды на пиролизном газе. МО – 30 баллов.**

**Задача:** команде необходимо изготовить печку способом, описанным ниже. Печь изготавливается заранее, до прибытия на соревнования. Её необходимо принести с собой на этап и вскипятить на ней литр воды, далее в этом литре воды приготовить ужин (условия этапа в этапе «Приготовление пищи»).

Используемое топливо для печки – древесина или таблетки уротропина («сухого спирта»), но они менее калорийны, чем древесина.

Пример изготовления печки из консервных банок, работающей на пиролизном газе.

Для данной печки необходимо купить две банки с консервами:

- объем первой банки 875 мл (далее – большая банка);
- объем второй банки 425 мл (далее – маленькая банка).

Банки вскрываются, освобождаются от содержимого.



В дне большой банки прорезается отверстие, диаметр этого отверстия равен диаметру маленькой банки. Работы необходимо производить в перчатках, т.к. о стенки можно легко порезаться.

Сверху в стенке большой банки просверливаются отверстия в три ряда, ширина перфорации стенки равна (высота большой банки минус высота маленькой банки).



В дне маленькой банки просверливаются колосники.

Сверху в стенке маленькой банки просверливаются отверстия в один ряд, примерно в 7 мм от верхнего края банки.



Маленькая банка вставляется в большую банку через прорезанное отверстие.

Из стальной жесткой проволоки делается подставка. Банки в сборе можно повесить на костровом тросике между деревьями или поставить (повесить) на промышленный или самодельный таганок.

Суть пиролизного процесса.

Для того чтобы понять этот процесс лучше, надо разобраться в сути «обычного горения», например, древесины в костре. Посредством температуры древесина разлагается на летучие компоненты. Эти компоненты, соединяясь с кислородом из воздуха, выделяют большое количества тепла и света, образуя

процесс горения. Температурное разложение и окисление топлива происходит одновременно.

Пиролизный процесс заключается в том, что термическое разложение топлива и горение разделяются, т.е. сначала топливо термически разлагается, затем продукты термического разложения смешиваются с кислородом из воздуха, затем эта смесь возгорается. Это позволяет гораздо эффективнее (экономнее) сжигать топливо, без выделения недогоревших элементов, например, сажи.

Как происходит пиролизное горение в данной печи.

Сначала топливо поджигается и горит «обычным горением».

Стенки печи через некоторое время разогреваются, в результате этого между стенками банок возникает интенсивная конвекция. Через перфорацию в большой банке начинается приток воздуха, этот воздух также попадает в колосники маленькой банки, обеспечивая «обычное горение».

В определенный момент конвекция и температура очага горения становятся настолько сильными, что воздух, притекающий через перфорацию в большой банке, не может проникнуть в колосники маленькой банки и прекращается «обычное горение», начинается только термическое разложение горючего вещества. С этого момента начинается пиролизное горение.

Горючее вещество термически разлагается в маленькой банке, затем продукты термического разложения попадают через колосники в пространство между стенками банок, затем посредством конвекции продукты смешиваются и переносятся к верхним отверстиям маленькой банки, затем происходит возгорание смеси от соприкосновения с жаром очага горения.



← Огонь из проделанных отверстий.

Жар от очага горения.

Продукты процесса термического разложения здесь не переносятся.

Здесь возникает интенсивная конвекция.

Здесь смешиваются продукты термического разложения с кислородом из воздуха, образуя горючую смесь.

Очаг горения

Топливо, например, древесина.

Здесь происходит термическое разложение. Продукты термического разложения всасываются через колосники приточным воздухом, который проникает через перфорацию в большой банке.



Команде необходимо изготовить печку, способом, описанным выше в домашних условиях, принести её с собой на этап и вскипятить на ней пол-литра воды.

Используемое топливо для печки – древесина или таблетки уротропина («сухого спирта»).

Особенности предлагаемого топлива:

- древесина более калорийна, но необходимо следить за горением. Если не следить, то печка может затухать.
- таблетки Уротропина менее калорийны, не надо следить за горением, но необходим некоторый запас таблеток, т.к. одной будет недостаточно.

**ВАЖНО!** Испытайте печку сразу после изготовления.

Параметры: этап является обязательным.

**Этап 4. Приготовление пищи.** МО – 10 баллов.

Задача: на изготовленной печке участнику необходимо приготовить одно горячее блюдо и горячий напиток на выбор участника.

Параметры: этап является обязательным.

### Ориентирование по выбору

**1 день.** Старшая группа. Ориентирование по выбору.

**2 день.** Младшая группа. Ориентирование по выбору.

Некоторые этапы имеют ограниченное количество ниток. Их количество должно быть указано в технической информации.

**Этап 1. Предстартовая проверка.** МО – 12 баллов. КВ – 10 мин.

Команда в полном составе и со всем снаряжением должна явиться на предстартовую проверку за 10 мин до своего старта. Проверяется наличие личного и группового снаряжения по списку, знание командой действий в случае травмы участника и потери ориентировки.

Действия в случае травмы участника:

- оказать возможную первую медицинскую помощь;
- сообщить о травме врачу соревнований по телефону: \_\_\_\_\_;
- транспортировать пострадавшего до ближайшего этапа, действовать по указанию старшего судьи этапа.

Действия в случае потери ориентировки:

- сообщить заместителю главного судьи по безопасности по телефону: \_\_\_\_\_;
- выходить по аварийному варианту движения.

НАРУШЕНИЕ	ШТРАФ
Отсутствие предмета личного снаряжения (за каждый)	1 балл
Отсутствие предмета группового снаряжения (за каждый)	1 балл
Незнание действий в случае травмы участника	1 балл



Незнание действий в случае потери ориентировки	1 балл
Нарушение (невыполнение) условия этапа	снятие

**Этап 2. Ориентирование по выбору.** МО – 60 баллов.

За 5 минут до старта команда получает карту и переносит на нее дистанцию второго дня с судейского эталона. Маршрут будет проходить по выбору, на эталонной карте будут нанесены этапы с названиями и количеством баллов. Во время прохождения дистанции участники команды должны находиться вместе, в зоне видимости друг друга. Отметка на КП по приходу всех участников команды. На дистанции должно быть установлено до 6 КП.

НАРУШЕНИЕ	ШТРАФ
Отсутствие отметки контрольного пункта (за каждый)	10 баллов

**Перечень технических этапов:**

**Этап 1. Переправа по слегам.** МО – 30 баллов. КВ – 10 мин.

Оборудование:

ИС – БЗ, КЛ – начало зоны ОЗ.

Горизонтальные бревна, диаметром не менее 15 см.

ЦС – БЗ, КЛ – окончание зоны ОЗ.

Действия: слеги – шесты, которые команда готовит самостоятельно.

Количество слег не ограничено. Разрешается изготовление и использование слег только из сухих деревьев. Команда должна переправиться от начала до конца этапа, наступая исключительно на горизонтальные бревна или слеги, лежащие на бревнах. Перепрыгивать с бревна на бревно запрещено. По окончании этапа все слеги должны находиться на ЦС этапа. Перекидывание слег запрещено. Транспортировка рюкзаков осуществляется на участниках с расстегнутыми поясными ремнями. Также рюкзаки и другое снаряжение можно передавать. Перекидывать снаряжение запрещено.

Касание участника воды или земли в зоне ОЗ этапа – 5 ШБ (за каждый случай).

Падение участника с бревна (слеги) в воду (выше колена, локтя) или на землю в зоне ОЗ этапа (двумя конечностями) – 10 ШБ (за каждый случай).

В случае если не все участники переправились по истечению КВ этапа, то команда получает 10 ШБ за каждого участника, не достигшего ЦС этапа.

**Этап 2. Спуск по склону.** КВ – 15 мин.

Вариант А. Спуск по склону с самостраховкой. МО – 20 баллов.

Оборудование этапа:

ИС – БЗ, ТО1 – 2 судейских карабина. КЛ – начало зоны ОЗ.

ЦС – БЗ, КЛ – окончание зоны ОЗ.



Действия: организация перил из своей веревки по п. 7.6 Регламента. Движение участников по своим перилам по п. 7.10 Регламента. Снятие перил по п. 7.7.1 Регламента. Транспортировка рюкзака по п. 7.16 Регламента разрешена только на участнике.

Задача: этап проходит с самостраховкой, для самостраховки разрешено использовать ФСУ либо схватывающий узел. Участники организуют себе перила из своей веревки «со сдергиванием». «Сдергивание» перил осуществляется с ЦС этапа.

Вариант Б. Спуск по склону с самостраховкой и с транспортировкой условно тяжело пострадавшего участника. МО – 35 баллов.

Оборудование этапа:

ИС – БЗ, ТО1 – 2 судейских карабина. КЛ – начало зоны ОЗ.

ЦС – БЗ, КЛ – окончание зоны ОЗ.

Действия: организация перил из своей веревки по п. 7.6 Регламента. Движение участников по своим перилам по п. 7.10 Регламента. Снятие перил по п. 7.7.1 Регламента. Транспортировка рюкзаков по п. 7.16 Регламента. разрешена только на участнике. Запрещается транспортировать рюкзак условно тяжело пострадавшему участнику.

Условно тяжело пострадавший участник объявляется таковым в момент захода в рабочую зону этапа и перестает им быть в момент выхода из рабочей зоны ЦС этапа.

Транспортировка условно тяжело пострадавшего участника осуществляется по следующим правилам:

условно тяжело пострадавший участник должен транспортироваться на сопровождающем. Для переноса пострадавшего на сопровождающем (несущем) используется абалаковский пояс, бухта веревки, специально сшитая петля (допущенная комиссией по снаряжению) и т.п. Положение пострадавшего на несущем – сидя за спиной (пострадавший сидит в петле, петля одета на плечи несущему). Приспособление для переноса должно иметь конструкцию, позволяющую легко ее одеть и снять при необходимости. Использование для переноса страховочной системы пострадавшего не допускается. Пострадавший и сопровождающий должны иметь между собой блокировку от грудных перекрестий страховочных поясов (длинная самостраховка). При организации спуска по склону используется двойная транспортировочная веревка, имеющая внизу общий узел. Концы, выходящие из узла, имеют разную длину (примерно 0,4-0,8 м): короткий подключается к беседке пострадавшего, длинный – к беседке несущего. Допускается в качестве устройства крепления к транспортным веревкам использовать заранее заготовленную конструкцию из основной



веревки (двойник). Верхняя петля двойника должна быть из двойной веревки. Двойная транспортировочная веревка должна выдаваться через тормозное устройство, карабинный тормоз (двойной или одинарный), шайбы, «восьмерки» и др. Ниже тормозного устройства (по направлению к пострадавшему и несущему) на транспортной веревке должен быть завязан блокирующий узел Бахмана, выполненный из сдвоенного репшнура диаметром 6 мм (в рабочем сечении петли 4 пряди). Верхний конец петли схватывающего узла должен иметь узел проводника и включен в карабин опорной точки выше тормозного устройства. Длина петли схватывающего узла должна обеспечивать надежное затягивание узла и фиксацию транспортной веревки в аварийной ситуации (выпуск веревки из рук, разрушение тормозного устройства и т.д.). Выдача транспортной веревки производится не менее чем одним участником. Свободный конец транспортной веревки должен быть закреплен на точке опоры. Движение по этапу осуществляется только при наличии верхней командной страховки. Верхняя командная страховка подключается в грудное перекрестье страховочного пояса сопровождающего. Страховка осуществляется по п.п. 7.3.1-7.3.6 Регламента. Страховка для сопровождающего осуществляется через ФСУ, закрепленное на ТО. Условно тяжело пострадавший не имеет права оказывать помощь. Страховка и сопровождение должны осуществляться через разные ФСУ и разными участниками.

Задача: этап проходится с самостраховкой, для самостраховки разрешено использовать ФСУ либо схватывающий узел. Участники организуют себе перила из своей веревки «со сдергиванием». «Сдергивание» перил осуществляется с целевой стороны этапа. Условно пострадавший транспортируется по правилам, описанным в пункте «Действия». Условно тяжело пострадавший не может оказывать помощь (работать с карабинами, веревками и т.д.). Он может только залезть и вылезти из приспособления для переноски (бухта веревки и т.д.). Страховка для сопровождающего осуществляется через ФСУ, закрепленное на ТО. Страховщик участник должен находиться на самостраховке. Свободный конец страховочной веревки должен быть закреплен либо на участнике, стоящем на самостраховке, либо на ТО.

**Этап 3.** Переправа вброд шеренгой (стенкой) в костюмах Л1. МО – 30 баллов.

Легенда: после обрушения моста команда осталась на другом берегу реки.

Задача: команде необходимо перейти реку вброд шеренгой (стенкой) в костюмах Л1 (достаточно только низа от костюма Л1 (штанов). Участники обнимают друг друга за плечи и идут под небольшим углом против течения, при этом идущий первым может опираться на шест, не забывайте, что безопасность



вашего партнера зависит в данном случае только от вас. В момент, когда он делает шаг, другой его поддерживает. Команда не участвует в этапе без спасательных жилетов. Этап находится около сброса платины, течение реки в этом месте должно быть достаточно быстрым.

Критерии оценки:

- отсутствие костюма Л1 – 30 ШБ;
- отсутствие опорного шеста у первого участника – 10 ШБ;
- разрыв шеренги – 10 ШБ за каждый случай;
- движение не против течения – 10 ШБ за каждый случай.

Этап 4. Каньон.

Вариант А. МО – 40 баллов. КВ – 30 мин.

Оборудование этапа:

ИС – БЗ, ТО1 горизонтальная опора, КЛ – начало зоны ОЗ.

ЦС – БЗ, КЛ – окончание зоны ОЗ.

Пострадавший (манекен) с травмой шейного отдела позвоночника на дне каньона.

Действия: команда организует перила спуска с ТО1, организация перил из своей веревки по п. 7.6 Регламента. Движение участников по своим перилам по п. 7.10 Регламента. Снятие перил по п. 7.7.1 Регламента. Транспортировка рюкзака по п. 7.16 Регламента разрешена только на участнике.

Задача: команда спускается по перилам к пострадавшему (на дно каньона). Оказывают первую помощь, наложение воротника шанца, переключают на жесткие носилки и транспортируют в зону ОЗ по коридору, длина транспортировки 1000 метров. Носилки командные.

Вариант Б. МО – 60 баллов. КВ – 50 мин.

Если склоны каньона имеют сыпучую структуру, то любой контакт штрафует, каждый случай – 5 ШБ.

Оборудование этапа:

ИС – БЗ, ТО1 горизонтальная опора, КЛ – начало зоны ОЗ.

Судейская навесная переправа через каньон.

ЦС – БЗ, ТО2 – горизонтальная опора. КЛ – окончание зоны ОЗ.

Пострадавший (манекен) с травмой шейного отдела позвоночника на дне каньона.

Действия: движение участников по навесной переправе по п. 7.9 Регламента. Команда организует перила спуска с судейской навесной переправы на дно каньона к пострадавшему (организация перил из своей веревки по п. 7.6 Регламента). Движение участников по своим перилам по п. 7.12 Регламента с верхней командной страховкой. Оказывают первую помощь (наложение



воротника шанца) перекалывают на жесткие носилки. Транспортировка пострадавшего в зону 03 осуществляется через Т02, подъем участников по п. 7.11 Регламента с верхней командной страховкой.

Задача: команда спускается по перилам к пострадавшему (на дно каньона). Оказывают первую помощь, наложение воротника шанца, перекалывают на жесткие носилки и транспортируют в зону 03 по коридору, длина транспортировки 1000 метров.

Подъем, спуск в каньон участников и подъем пострадавшего, транспортировка по навесной переправе условного пострадавшего (манекена) осуществляется по следующим правилам: участники должны достать условного пострадавшего из Б32 в Б33 и транспортировать его в Б34. Первый участник должен транспортироваться по судейским перилам навесной переправы до места организации спуска (низ каньона) пристегнутый поясным (беседочным) карабином и с командным сопровождением. Первому участнику необходимо на месте организации спуска навесной переправы повесить систему для спуска и подъема двух участников команды, и подъема пострадавшего и транспортировки его в Б33 (ЦС этапа каньон). При спуске и подъеме в каньон должно соблюдаться правило – один человек 2 веревки (грузовая и страховочная), 2 человека (грузовая веревка и 2 страховочные веревки на каждого участника). Транспортировка организуется на носилках.

Петли подвески должны быть закреплены на носилках таким образом, чтобы охватить одновременно продольную и поперечную жерди (в углах) и исключить произвольное их соскальзывание с конструкции носилок под нагрузкой. Петли подвесок выполняются из основной веревки либо из петель, выполненных из сертифицированной стропы. Во избежание продольного раскачивания и опрокидывания носилок, они должны быть подвешены на двух карабинах (петля со стороны ног и со стороны головы), карабины между собой должны быть заблокированы куском основной веревки либо из петли, выполненной из сертифицированной стропы. Если петля подвески выполняется из одного куска веревки (двойник), то в верхней части, подключаемой к перилам, должен быть завязан узел (проводник), исключающий возможность проскальзывания петли в транспортировочном карабине и опрокидывания носилок.

Для удобства участников при подъеме пострадавшего нужно находиться 2-м участникам на ИС, 2-м участникам на ЦС и 2-м у пострадавшего.

Вариант оборудования системы для этапа каньон:

в центре навесной переправы крепится к судейским перилам такелажная пластина (конекторная панель) на 6-7 отверстий. Такелажная пластина



(конекторная панель) крепится к навесной переправе на карабин или ролик, предназначенный на такие нагрузки (можно использовать каталку, но каталка не рассчитана на такие нагрузки). В левое и правое отверстие такелажной пластины (конекторной панели) крепится противооткатные веревки с ИС до центра и с ЦС стороны до центра, они же дальше будут как страховочные веревки для переправы пострадавшего на ЦС этапа каньон, также это можно использовать как сопровождения для переправы участников по навесной переправе. Дальше на такелажную пластину (конекторную панель) крепится страховочная веревка для подъема пострадавшего и спуска, подъема участников. Страховка должна осуществляться из любой БЗ. Дальше в такелажную пластину (конекторную панель) крепится грузовая веревка. Грузовую веревку можно крепить полублоком для облегчения подъема пострадавшего. Полублок – конец веревки крепится в такелажную пластину, далее веревка проходит через подвесную систему пострадавшего (через одинарный ролик) и возвращается в такелажную пластину (конекторную панель) в которой проходит через одинарный ролик и движется в БЗ этапа. В БЗ этапа грузовая веревка должна проходить, например, через PRO TRAXION, MINI TRAXION GRI GRI и т.д. Для удобства участников страховочная и грузовая веревка должны находиться на разных сторонах этапа. При транспортировке пострадавшего по навесной переправе должна быть организована страховка с двух сторон при помощи противооткатных веревок. Для участников при движении по навесной переправе страховка не требуется, достаточно сопровождения с одной стороны. После того как пострадавший доставлен на ЦС этапа, систему следует вернуть на центр навесной переправы для подъема остальных участников. Страховку разрешено организовывать в любой БЗ этапа.

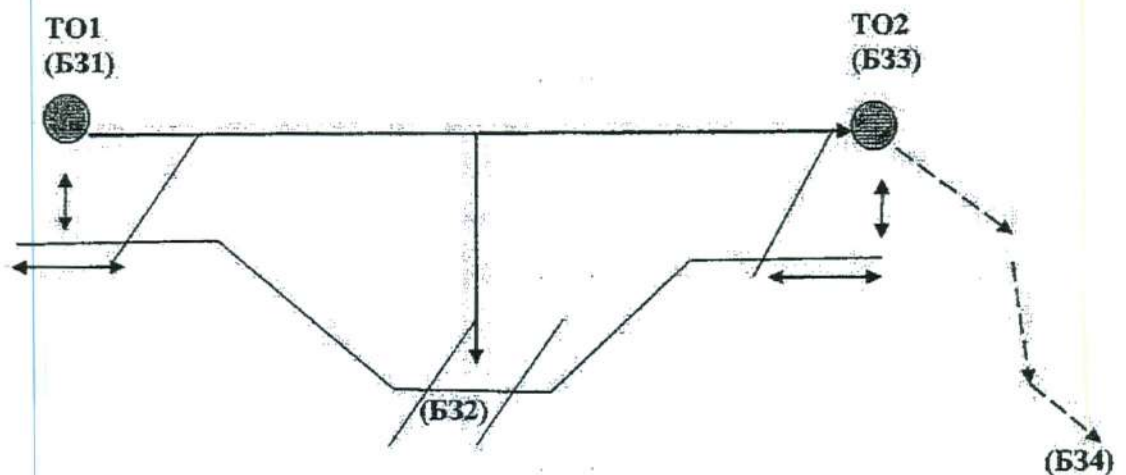

Этап 4. Переправа вертикальным маятником. КВ – 15 мин.



Вариант А. Переправа вертикальным маятником по судейским перилам.  
МО – 15 баллов.

Оборудование этапа:

ИС – БЗ, КЛ – начало зоны ОЗ.

Судейские перила.

ЦС – БЗ, КЛ – окончание зоны ОЗ.

Действия: переправа участников по судейским маятниковым перилам, с сопровождением из своей веревки по п. 7.15 Регламента. Транспортировка рюкзака по п. 7.16 Регламента должна осуществляться по перилам отдельно от участников.

Задача: участники преодолевают зону ОЗ прыжком без касания рельефа. Участник крепится к перилам жумаром или схватывающим узлом. Допускается крепление усом самостраховки в узел, завязанный на перилах. В этом случае после прохождения этапа узел должен быть развязан. Переправляющийся участник должен быть обеспечен сопровождением из своей веревки. Вставить на самостраховку сопровождающему участнику не следует. Крепления конца самостраховки осуществляется в ИСС участника. Переправа рюкзаков разрешена только по судейским перилам с контролем из своей веревки.

Вариант Б. Переправа вертикальным маятником по командным перилам.  
МО – 30 баллов.

Оборудование этапа:

ИС – БЗ, КЛ – начало зоны ОЗ.

Горизонтальная опора (для крепления маятниковых перил).

ЦС – БЗ, КЛ – окончание зоны ОЗ.

Действия: организация перил по п. 7.6 Регламента. Переправа участников по судейским маятниковым перилам, с сопровождением из своей веревки по п. 7.15 Регламента. Снятие перил по п. 7.7.1 Регламента. Транспортировка рюкзаков по п. 7.16 Регламента. должна осуществляться по перилам отдельно от участников.

Задача: участники должны закинуть веревку на горизонтальную опору, находясь в безопасной зоне этапа. Участники переправляются вертикальным маятником по своим перилам. Участники преодолевают зону ОЗ прыжком без касания рельефа. Участник крепится к перилам жумаром или схватывающим узлом. Допускается крепление усом самостраховки в узел, завязанный на перилах. В этом случае после прохождения этапа узел должен быть развязан. Переправляющийся участник должен быть обеспечен сопровождением из своей веревки. Вставить на самостраховку сопровождающему участнику не следует.



Крепления конца самостраховки осуществляется в ИСС участника. Переправа рюкзаков разрешена только по судейским перилам с контролем из своей веревки.

**Этапы, связанные с проверкой навыков выживания:**

**Этап 1. Обед-2.** Проводится во второй день «Маршрута выживания». КВ – 45 минут. МО – 60 баллов.

На этапе обед-2 работают команды старшей и младшей группы.

Этап состоит из нескольких заданий. Все задания могут выполняться командой одновременно.

1.1. Опреснитель. МО – 20 баллов.

Задача: команде необходимо изготовить опреснитель (любой) и опреснить судейскую воду. Качество опреснения воды определяется по судейскому эталону. Необходимо выгнать не менее 100 мл воды.

1.2. Приготовление пищи. МО – 20 баллов.

Задача: команде необходимо приготовить гречневую кашу из гречневой крупы с тушенкой на костре. Вода для приготовления пищи не предоставляется. Использование горячих заготовок пищи не допускается.

Параметры:

- вес сухой гречневой крупы – 490 грамм из расчета 70 грамм на человека;
- две банки тушенки.

1.3. Проверка герметичности рюкзака. МО – 20 баллов.

Судья сам выбирает рюкзаки, которые будут работать на этапе у команды (после выбора рюкзаков команда не может осуществлять никаких действий с этими рюкзаками, кроме описанных в этапе).

На этапе участвуют только участники с рюкзаками.

Задача: два участника связывают рюкзаки веревкой, далее участники осуществляют погружение рюкзаков в воду на 5 минут. По окончании 5 минут команда вытягивает рюкзаки из воды и предоставляет содержимое рюкзака судьбе.

Каждая мокрая вещь – 3 ШБ.

**Этап 2. Крымский мост. МО – 30 баллов.**

Этап связан с оказанием психологической помощи при попытке суицида. Условия этапа должны быть опубликованы в отдельном приложении.

**Этап 3. Правила дорожного движения (далее – ПДД). МО – 20 баллов. КВ – 5 мин.**

Этап обязательный, если участники двигаются на этапы «Траверс обрушенного моста», «Спуск по склону», «Переправа вброд шеренгой в костюмах Л1».



Если участники не прошли этап ПДД, а прошли этапы «Траверс обрушенного моста», «Спуск по склону», «Переправа вброд шеренгой в костюмах Л1», то команда получает снятия со всех этапов.

Движение по автомобильной дороге.

Задача: двигаться по дороге с соблюдением правил дорожного движения. Ответить на вопросы теста по правилам поведения пешеходов, велосипедистов, пассажиров.

НАРУШЕНИЕ	ШТРАФ
Ошибка в выполнении	2 балла
Ошибка в ответе	1 балл
Нарушение ПДД при движении по автомобильной дороге	5 баллов
Нарушение (невыполнение) условия этапа	снятие

**Этап 4.** Передача информации на расстоянии. МО – 10 баллов. КВ – 10 мин.

Руководитель и 4 человека из команды переходят на ЦС этапа. Оставшиеся 2 человека из команды в это время вытаскивают карточку с некоторой фразой. Эту фразу они должны передать своему руководителю. Способ передачи не регламентируется, однако запрещено использовать электронные средства связи и голосовые команды. Руководитель должен записать на бумаге фразу и сдать судь. За каждое неправильно угаданное слово (с точностью до синонима) команда получает 3 ШБ.

**Этап 5.** Укрытие на дереве при наводнении. КВ – 10 мин. МО – 20 баллов.

Задача: участникам необходимо обустроить ночлег на высоте не более одного метра на дереве. Участники должны иметь возможность спать в обустроенном укрытии в горизонтальном положении (5 минут) и иметь защиту от штормового дождя. На каждого участника должен быть коврик и спальник.

**Этап 6.** Азимутальный ход. МО – 30 баллов. КВ – 5 минут.

Действия: в начале этапа расположена стартовая призма, где команда получает числовое значение азимутального направления. В зоне конца этапа расположены несколько призм соответствующих разным азимутальным направлениям. Задача команды выбрать призму, соответствующую заданному азимутальному ходу.

**Этап 7.** Вертолетные знаки. МО – 10 баллов. КВ – 5 мин.

Задача: команде необходимо выложить вертолетный знак в указанном судьей месте.

Минимальный размер буквы – высота 5 метров, ширина 2.5 метра.

Если знак представляет собой символ, то его размеры 5х5 метров.

**Этап 8.** Черный ящик. МО – 30 баллов.



Команде необходимо организовать поиск черного ящика поисковой группой из 3 человек. Зона поиска 300\*300 м.

**Этап 9. PIPS. МО – 20 баллов.**

Команде необходимо осуществить поиск с использованием прибора PIPS, предоставленного судьями (в комплект входит два прибора, один необходимо найти при помощи второго).

**Этап 10. Ориентирование по выбору патрулями. МО – 60 баллов. КВ – 50 минут.**

Оборудование: чип электронной отметки для каждого патруля.

Задача: порядок взятия КП не обязателен, вариант движения на усмотрение команды. Для работы с ориентированием по выбору команда получает отдельно 3 карты на команду, с впечатанными КП выбора. Команда делится на 3 патруля (по 2 человека). Задача команды за отведенное КВ собрать максимальное число КВ. Патрули команды могут работать независимо друг от друга. Руководитель, используя основную карту маршрута, двигается на финиш ориентирования по выбору и маршрута, при этом ему запрещено переносить снаряжение команды, только свои личные вещи. Финиш ориентирования по выбору находится вместе с финишем маршрута и фиксируется по прибытии 3 патрулей и руководителя в зону финиша. За каждый взятый КП команда получает премиальные баллы (если один и тот же КП отмечен разными патрулями, то такой КП засчитывается только один раз).

## **УСЛОВИЯ СОРЕВНОВАНИЙ ПО ВИДУ «КОМБИНИРОВАННАЯ ПОЖАРНАЯ ЭСТАФЕТА»**

**Младшая группа.**

Команда выставляет 5 участников, четыре из которых преодолевают дистанцию пожарной эстафеты 4x100 м, а пятый участник работает на разветвлении на четвёртом этапе. Каждый участник команды в эстафетном беге имеет право бежать только один этап.

Эстафетой служит пожарный ствол.

Передача эстафеты производится в обозначенной 20-метровой зоне. Участнику, принимающему эстафету, разрешается начинать разбег за 10 метров до начала зоны передачи. Ствол разрешается переносить любым способом. При падении ствола во время передачи поднять его может только передающий участник. Ствол, упавший на соседнюю дорожку, разрешается поднять так, чтобы не помешать другому спортсмену.



Членам команды запрещается оказывать помощь участнику при выполнении упражнения на этапе. Команда, нарушившая правила, подлежит дисквалификации.

**Соревнование по пожарной эстафете включает следующие этапы:**

**Этап 1.** Участник со стволом стоит перед линией старта. Эстафета начинается по исполнительной команде или сигналу стартера. Участник, подбежав к стеллажу, надевает боевую одежду и снаряжение, берет спасательную веревку, вяжет двойную спасательную петлю и надевает её на статиста (манекен), продолжает бег и передает эстафету.

Форма участника на старте этапа: спортивная обувь, спортивные штаны, футболка с длинным рукавом.

Примечание: перед стартом участник самостоятельно укладывает на стеллаж боевую одежду и снаряжение пожарного.

**Этап 2.** Второй участник, приняв эстафету, преодолевает забор (высотой 1 м 70 см) любым способом, но без упора ногами о стойки или откосы забора, продолжает бег и передает эстафету.

Форма участника на старте этапа: спортивная обувь, спортивные штаны, футболка с длинным рукавом, спортивный ремень, спортивная каска.

Примечание: при выполнении второго этапа оббегать забор запрещено;

**Этап 3.** Третий участник, приняв ствол, подбегает к рукавам, берет их и преодолевает бум (высотой 80 см), затем подбегает к разветвлению, присоединяет к нему рукавную линию и прокладывает ее. Ствол к рукаву присоединяется до «ограничительной линии» и отсоединяется за ней. При пересечении линии отмыкания ствола спортсмен должен удерживать рукавную линию таким образом, чтобы судьи могли убедиться в правильности смыкания соединительных головок ствола и рукава. После передачи эстафеты (ствол пожарный) спортсмену четвертого этапа соединительные полугайки рукавов должны быть сомкнуты (в том числе к разветвлению). Отсоединив ствол, участник передает эстафету.

Примечание: два рукава в скатках устанавливаются в 15 м от начала этапа, в 25 м от начала этапа – передний конец сходни бревна, в 55 м от начала этапа – разветвление, в 80 м от начала этапа – линия отсоединения ствола.

При соскоке с бума на землю до ограничительной линии участник обязан вернуться и вновь преодолеть бум. Рукава переносятся любым способом. Смыкание рукавов между собой и со стволом разрешается производить на месте и в движении по дистанции.

Форма участника на старте этапа: спортивная обувь, спортивные штаны, футболка с длинным рукавом, спортивный ремень, спортивная каска.



**Этап 4.** Четвертый участник, приняв эстафету, подбегает к рукаву, берёт его, подбегает к трёхходовому разветвлению, оставляет спортивный ствол (эстафету), присоединяет к разветвлению рукавную линию и прокладывает ее до позиции ствольщика. На позиции ствольщика присоединяет пожарный ствол (находится на позиции) и подаёт команду пятому участнику (любым способом голосом или взмахом руки) на подачу воды в рукавную линию пятому участнику. Пятый участник, получив команду от четвертого участника, открывает разветвление для подачи воды на позицию. Заняв позицию, четвертый участник поражает мишень. Момент срабатывания световой сигнализации на мишени является финишем.

Примечание: пятый участник со старта первого этапа пожарной эстафеты в боевой одежде и снаряжении подбегает к разветвлению четвертого этапа.

Форма участника на старте этапа: спортивная обувь, боевая одежда пожарного, каска пожарная, пожарный пояс, перчатки х/б.

Форма одежды пятого участника: спортивная обувь, боевая одежда пожарного, каска пожарная, пожарный пояс, перчатки х/б.

Финиш определяется либо при срабатывании световой сигнализации на мишени, либо по сигналу судьи на этапе подъёмом флага.

Победитель определяется по наименьшему времени прохождения дистанции.

**Порядок выполнения норматива «Надевание боевой одежды и снаряжения»:**

1. Подготовка к выполнению упражнения.

Боевая одежда состоит из брюк (без утепленной подстежки), куртки (без утепленной подстежки) и перчаток (краг).

Снаряжение состоит из каски, пожарного пояса с карабином и кобуры для топора.

Боевая одежда и снаряжение укладывается на специально изготовленных стеллажах. Пожарный пояс с карабином и кобуры для топора складываются вдвое или втрое, пряжка пояса обращена вверх. Куртка складывается вдоль втрое наизнанку и вдвое по талии спиной кверху с подогнутым под нее полами и укладывается воротником к краю стола или скамейки. Брюки сначала складываются по продольным швам штанин, затем втрое «гармошкой» так, чтобы наверху находился передний разрез брюк с отогнутыми наружу краями. Лямки убираются в складки брюк. Брюки кладутся на куртку, поясом к краю стола. Каска кладется на брюки, защитным козырьком к кромке стеллажа. Перчатки (краги) кладутся в карманы куртки.

2. Надевание пожарных брюк.



Участник берется обеими руками за отогнутые наружу края пояса брюк, снимает их с места укладки, опускает их вниз – вперед. Поднимает правую (левую) ногу, согнутую в колене, с вытянутым вниз носком, продевает ее в штанину брюк. Тем же способом продевает левую (правую) ногу в другую штанину брюк и движением обеих рук, согнутых в локтях, вверх через стороны к плечам, не выпуская лямок из кистей рук, надевает их на плечи.

### 3. Надевание пожарной куртки.

Участник продевает в рукава куртки кисти вытянутых вперед рук, затем поднимает их вверх над головой (одновременно поднимается и куртка) так, чтобы полы ее опустились за спину; продевает руки в рукава, опускает руки, застегивает все пряжки.

### 4. Надевание пояса.

Участник левой ногой делает шаг вперед, левой рукой берется за пояс сверху у пряжки, большой палец подхватывает его снизу.левой рукой на себя вниз заносит с поясом левую руку, согнутую в локте, назад к пояснице и одновременно правую руку, согнутую в локте, также заносит назад. Кистью правой руки (ладонью) захватывает пояс у конца большим пальцем сверху.

Движением обеих рук вперед обводит пояс вокруг себя, кисть левой у пряжки, кисть правой – у конца пояса, левую ногу приставляет к правой. Пальцами рук продевает конец пояса в пряжку, застегивает его, расправляет складки на куртке.

Упражнение считается выполненным, когда боевая одежда и снаряжение надеты, лямки брюк надеты на плечи, куртка застегнута на все карабины (на молнию и на липучки), пояс застегнут и заправлен под пряжку, подбородочный ремень каски подтянут.

### **Порядок выполнения упражнения «Вязка двойной спасательной петли и надевание на спасаемого»:**

#### 1. Вязка двойной спасательной петли.

Верёвка в размотанном состоянии уложена в одном метре перед статистом (манекеном). Необходимо сложить вчетверо конец спасательной веревки на длину разведенных в сторону рук, короткий и длинный конец веревки держать в левой руке, а двойную петлю – в правой, затем положить петли веревки, удерживаемой в правой руке, на предплечье левой руки, пропустить правую руку с внешней стороны в петлю, образуемую концами веревок, удерживаемых в левой руке, и петлями, перекинутыми через левую руку, взять правой рукой свисающие петли, протянуть их обратно и затянуть узел.

#### 2. Окончание упражнения.



После этого надо надеть по одной петле на ноги, а третью – на голову манекена, коротким концом веревки обвязать спасаемого вокруг талии и надежно завязать.

Допускается вязка двойной спасательной петли другим способом.

Команда дисквалифицируется в случаях:

- допустят два фальстарта;
- предварительно соединят рукава между собой;
- при работе со стволом участник наступает на ограничительную линию или заступает за нее;
- падение вооружения за линию считается нарушением;
- выполняет упражнение с нарушением требований экипировки;
- превысят время (5 мин), отведенное на подготовку к старту с момента вызова команды судьей.

### **УСЛОВИЯ СОРЕВНОВАНИЙ ПО ВИДУ «КОМБИНИРОВАННАЯ ПОЖАРНАЯ ЭСТАФЕТА»**

#### **Старшая группа.**

Команда выставляет 4 участников. Эстафетой служит пожарный ствол.

Передача эстафеты производится в обозначенной 20-метровой зоне. Участнику, принимающему эстафету, разрешается начинать разбег за 10 метров до начала зоны передачи. Ствол разрешается переносить любым способом. При падении ствола во время передачи поднять его может только передающий участник.

Членам команды запрещается оказывать помощь участнику при выполнении упражнения на этапе. Команда, нарушившая правила, подлежит дисквалификации.

**Соревнование по пожарной эстафете включает следующие этапы:**

**Этап 1.** Участник со стволом стоит перед линией старта. Эстафета начинается по исполнительной команде или сигналу стартера. Участник, подбежав к стеллажу, надевает боевую одежду и снаряжение, берет спасательную веревку, вяжет двойную спасательную петлю и надевает её на статиста (манекен), продолжает бег и передает эстафету.

Форма участника на старте этапа: спортивная обувь, спортивные штаны, футболка с длинным рукавом.

Примечание: перед стартом участник самостоятельно укладывает на стеллаж боевую одежду и снаряжение пожарного.



**Этап 2.** Второй участник, приняв эстафету, преодолевает забор (высотой 1 м 70 см или 2 м) любым способом, но без упора ногами о стойки или откосы забора, продолжает бег и передает эстафету.

Форма участника на старте этапа: спортивная обувь, спортивные штаны, футболка с длинным рукавом, спортивный ремень, спортивная каска.

Примечание: при выполнении второго этапа оббегать забор запрещено, в момент приземления участника после преодоления забора поджигается горючая жидкость в противне

**Этап 3.** Третий участник, приняв ствол, подбегает к рукавам, берет их и преодолевает бум (высотой 80 или 120 см), затем подбегает к разветвлению, присоединяет к нему рукавную линию и прокладывает ее. Ствол к рукаву присоединяется до «ограничительной линии» и отсоединяется за ней. При пересечении линии отмыкания ствола спортсмен должен удерживать рукавную линию таким образом, чтобы судьи могли убедиться в правильности смыкания соединительных головок ствола и рукава. После передачи эстафеты (ствол пожарный) спортсмену четвертого этапа соединительные полугайки рукавов должны быть сомкнуты (в том числе к разветвлению). Отсоединив ствол, участник передает эстафету.

Примечание: два рукава в скатках устанавливаются в 15 м от начала этапа, в 25 м от начала этапа – передний конец сходни бревна, в 55 м от начала этапа – разветвление, в 80 м от начала этапа – линия отсоединения ствола.

При соскоке с бума на землю до ограничительной линии участник обязан вернуться и вновь преодолеть бум. Рукава переносятся любым способом. Смыкание рукавов между собой и со стволом разрешается производить на месте и в движении по дистанции.

Форма участника на старте этапа: спортивная обувь, спортивные штаны, футболка с длинным рукавом, спортивный ремень, спортивная каска.

**Этап 4.** Четвертый участник, приняв эстафету, подбегает к огнетушителю, берет его, подносит к противню и тушит горящую жидкость, после тушения участник со стволом бежит до линии финиша. Оставлять огнетушитель в противне запрещается. Установка огнетушителя производится участником 4-го этапа самостоятельно. Если горение не будет ликвидировано одним огнетушителем, участник может использовать запасной. Упражнение считается выполненным, если при финише горение в противне и около него полностью отсутствует.

В 20 м от начала этапа стоит один огнетушитель, в 50 м до переднего края железный противень длиной 1,5 м, шириной 1 м, высотой борта 20 см.



Противень заливается жидкостью в следующей последовательности и количестве (л):

- вода – 30;
- керосин – 2;
- авиационный керосин – 0, 25.

После каждого забега противень освобождается от остатков жидкости, промывается и заливается новыми порциями жидкости.

Для тушения горячей жидкости применяются порошковые огнетушители с весом заряда 5+1 кг, общий вес огнетушителя с зарядом – не более 10 кг.

Форма участника на старте этапа: спортивная обувь, боевая одежда пожарного, каска пожарная с опущенным защитным козырьком (забралом), пожарный пояс, рукавицы пожарного или перчатки х/б.

Команда дисквалифицируется в случаях:

- допустят два фальстарта;
- предварительно соединят рукава между собой;
- при работе со стволом участник наступает на ограничительную линию или заступает за нее;
- падение вооружения за линию считается нарушением;
- выполняет упражнение с нарушением требований экипировки;
- превысят время (5 мин), отведенное на подготовку к старту с момента вызова команды судьей.

Победитель определяется по наименьшему времени прохождения дистанции.

**Порядок выполнения норматива «Надевание боевой одежды и снаряжения»:**

1. Подготовка к выполнению упражнения.

Боевая одежда состоит из брюк (без утепленной подстежки), куртки (без утепленной подстежки) и перчаток (краг).

Снаряжение состоит из каски, пожарного пояса с карабином и кобурой для топора.

Боевая одежда и снаряжение укладывается на специально изготовленных стеллажах. Пожарный пояс с карабином и кобурой для топора складываются вдвое или втрое, пряжка пояса обращена вверх. Куртка складывается вдоль втрое наизнанку и вдвое по талии спиной кверху с подогнутым под нее полами и укладывается воротником к краю стола или скамейки. Брюки сначала складываются по продольным швам штанин, затем втрое «гармошкой» так,



чтобы наверху находился передний разрез брюк с отогнутыми наружу краями. Лямки убираются в складки брюк. Брюки кладутся на куртку, поясом к краю стола. Каска кладется на брюки, защитным козырьком к кромке стеллажа. Перчатки (краги) кладутся в карманы куртки.

#### 2. Надевание пожарных брюк.

Участник берется обеими руками за отогнутые наружу края пояса брюк, снимает их с места укладки, опускает их вниз – вперед. Поднимает правую (левую) ногу, согнутую в колене, с вытянутым вниз носком, продевает ее в штанину брюк. Тем же способом продевает левую (правую) ногу в другую штанину брюк и движением обеих рук, согнутых в локтях, вверх через стороны к плечам, не выпуская лямок из кистей рук, надевает их на плечи.

#### 3. Надевание пожарной куртки.

Участник продевает в рукава куртки кисти вытянутых вперед рук, затем поднимает их вверх над головой (одновременно поднимается и куртка) так, чтобы полы ее опустились за спину; продевает руки в рукава, опускает руки, застегивает все пряжки.

#### 4. Надевание пояса.

Участник левой ногой делает шаг вперед, левой рукой берется за пояс сверху у пряжки, большой палец подхватывает его снизу.левой рукой на себя вниз заносит с поясом левую руку, согнутую в локте, назад к пояснице и одновременно правую руку, согнутую в локте, также заносит назад. Кистью правой руки (ладонью) захватывает пояс у конца большим пальцем сверху.

Движением обеих рук вперед обводит пояс вокруг себя, кисть левой у пряжки, кисть правой – у конца пояса, левую ногу приставляет к правой. Пальцами рук продевает конец пояса в пряжку, застегивает его, расправляет складки на куртке.

Упражнение считается выполненным, когда боевая одежда и снаряжение надеты, лямки брюк надеты на плечи, куртка застегнута на все карабины (на молнию и на липучки), пояс застегнут и заправлен под пряжку, подбородочный ремень каски подтянут.

### **Порядок выполнения упражнения «Вязка двойной спасательной петли и надевание на спасаемого»:**

#### 1. Вязка двойной спасательной петли.

Верёвка в размотанном состоянии уложена в одном метре перед статистом (манекеном). Необходимо сложить вчетверо конец спасательной веревки на длину разведенных в сторону рук, короткий и длинный конец веревки держать в левой руке, а двойную петлю – в правой, затем положить петли веревки, удерживаемой в правой руке, на предплечье левой руки, пропустить правую руку



с внешней стороны в петлю, образуемую концами веревок, удерживаемых в левой руке, и петлями, перекинутыми через левую руку, взять правой рукой свисающие петли, протянуть их обратно и затянуть узел.

## 2. Окончание упражнения.

После этого надо надеть по одной петле на ноги, а третью – на голову статиста (манекена); коротким концом веревки обвязать спасаемого вокруг талии и надежно завязать.

Допускается вязка двойной спасательной петли другим способом.

МО – 500 баллов, которые присуждаются команде, выполнившей все нормативы и показавшей лучшее время. Командам, занявшим 2, 3 и последующие места (по времени), начисляется на 10 баллов меньше за каждое последующее место. За каждый невыполненный норматив команды штрафуются 100 баллами. Победитель определяется по наибольшей сумме набранных баллов

## **УСЛОВИЯ СОРЕВНОВАНИЙ ПО ВИДУ «ПОИСКОВО-СПАСАТЕЛЬНЫЕ РАБОТЫ» «ДТП»**

На данном блоке работают только команды младшей возрастной группы.

Состав команды – 6 человек (из них не менее одной девушки и не менее одного юноши, руководитель и заместитель руководителя не участвуют).

КВ, рейтинг дистанции и рейтинги отдельных этапов должны быть сообщены дополнительно.

Соревнования проводятся в специально подготовленной зоне, именуемой «зоной чрезвычайной ситуации».

Работа с «живыми» пострадавшими должна быть начата в первую очередь. Укладывание и перемещение пострадавших осуществляется только двумя и более спасателями, если не оговорено иное. Непосредственно во время деблокирования, работы с пострадавшим может осуществлять один спасатель. Транспортировка пострадавших от места ЧС осуществляется в БЗ. Оставлять «живых» пострадавших без присмотра не допускается, выполнение технических действий в момент контроля за «живым» пострадавшим не разрешается, если не оговорено иное.

При выходе из строя судейского АСИ замена его или приведение в рабочее состояние производится без отсечки времени.

При нарушении безопасности прохождения этапа или его неготовности старший судья этапа имеет право временно остановить работу команды с отсечкой времени и с обязательным объяснением причин и уведомлением



капитана и главного судьи вида.

Судьи на этапах контролируют правильность выполнения условий этапа. В случае нарушения условий этапа и неправильного выполнения технических приемов судья указывает на ошибку и выставляет штраф. Если участник не выполнил указания судьи, команде выставляется штраф за игнорирование судейских указаний. Если команда продолжает игнорировать требования судьи, работа команды останавливается и судья приглашает главного судью для решения вопроса о снятии команды с этапа.

Действия спасателей на дистанции регламентируются «Инструкцией по мерам безопасности».

Финишем команды считается момент нахождения в зоне финиша всех участников команды, командного снаряжения и сигнал голосом капитана команды «Финиш».

Снаряжение, оставшееся в зоне ЧС, после команды «Финиш» считается потерянным.

Команды занимают места в порядке «пройденного рейтинга» (рейтинг дистанции минус рейтинги непройденных этапов). При равенстве этого результата более высокое место занимает команда с наименьшей суммой времени работы на дистанции и штрафного времени за работу на этапах (1 ШБ = 1 минуте).

Перечень, параметры, оборудование этапов и условия их прохождения:

- при проведении работ с механическим либо гидравлическим инструментом, либо при нахождении в зоне проведения таких работ, необходимо использовать средства индивидуальной защиты (СИЗ);
- транспортировка и переноска пострадавших допускается только на жестких либо армейских носилках;
- все судейское оборудование, взятое командой для прохождения дистанции, кроме подкладок, до окончания работы в данном виде соревнований, необходимо доставить в зону старта/финиша;
- возможный перечень травм: различные кровотечения, переломы конечностей.

Легенда: в результате ДТП произошёл разлив топлива с последующим возгоранием. Пострадало 2 человека: один находится в автомобиле волга, другой под задней частью автомобиля.

Действия: команде необходимо в первую очередь произвести боевое развертывание, потушить возгорание (корыто с горючей смесью), затем выполнить алгоритм действий по извлечению и эвакуации пострадавших в 03. Пострадавший №1 – водитель (живой), №2 – пешеход (мёртвый).



Тушение возгорания разрешено производить только в боевой одежде пожарного (БОП). Вода в магистраль подается после соединения рукавной линии и команды «Подать давление». После ликвидации возгорания, команда может приступить к выполнению алгоритма по извлечению и эвакуации пострадавших.

Этап упражнения	Условия выполнения	Возможные нарушения
Разведка	Капитан команды подходит к автомобилю и проводит осмотр места ДТП (берет с капота листок с напечатанной легендой), возвращается к команде, громко и четко зачитывает текст легенды, определяет последовательность выполнения работ.	Не проведена разведка
Обеспечение безопасности места проведения АСР и устранение опасных факторов	Команда производит работы в следующем порядке: 1. Ограждает место ДТП (4 конуса по углам площадки). 2. Выставляет огнетушитель в пределах ограждения. 3. Стабилизирует автомобиль, установив четыре противооткатных башмака под задние колеса и три пирамиды под пороги с разных сторон автомобиля (допускается выполнять действия одновременно). 4. Отключает АКБ, для чего с помощью ГАСИ открывает капот, и обесточивает электросеть путем перекусывания проводов АКБ (первым перекусывается минусовая полярность). 5. Проверяет наличие газобаллонного оборудования, для чего открывает и осматривает багажник автомобиля	<ul style="list-style-type: none"> <li>- Работа без средств индивидуальной защиты.</li> <li>- Нарушение ТБ.</li> <li>- Не отключена АКБ (нарушена последовательность отключения).</li> <li>- Не выставлены ограждения на месте работ.</li> <li>- Нарушение алгоритма ведения АСР.</li> <li>- Не выполнена стабилизация автомобиля (не установлены башмаки, пирамиды, установлены неправильно и т.п.)</li> </ul>
Обеспечение доступа к пострадавшим	Команда производит работы в следующем порядке: 1. Обеспечивает доступ к пострадавшим, путем открывания правой передней двери с помощью ГАСИ. 2. Начинает оказывать пострадавшим первую помощь (осмотр	<ul style="list-style-type: none"> <li>- Работа без средств индивидуальной защиты.</li> <li>- Нарушение алгоритма ведения АСР.</li> <li>- Нарушение ТБ.</li> <li>- Пострадавшие не закрыты (закрыты не</li> </ul>



		<p>пострадавших, временная остановка кровотечения и т.д.).</p> <p>3. Защищает пострадавших от осколков стекла защитным покрывалом (все открытые части тела пострадавших должны быть закрыты).</p> <p>4. Продолжает оказание первой помощи пострадавшим (наложение шейных корсетов, наложение тугий давящей повязки и т.д.)</p>	<p>полностью) от возможных повреждений</p>
Создание свободного пространства и деблокирование пострадавших	и	<p>Команда производит следующие работы:</p> <ul style="list-style-type: none"> <li>– удаляет двери автомобиля вокруг пострадавшего, соблюдая необходимые меры безопасности (накрывает острые кромки, остатки лобового стекла);</li> <li>– продолжает оказание первой помощи и психологической поддержки пострадавшим.</li> </ul> <p>Последовательность работ по созданию свободного пространства определяется капитаном команды.</p> <p>При всех работах с ГАСИ обязательно соблюдение следующих правил: использование лепестков для защиты пострадавших от возможных травм инструментом и элементами кузова</p>	<ul style="list-style-type: none"> <li>– Работа без средств индивидуальной защиты.</li> <li>– Нарушение ТБ (не накрыты острые кромки и остатки лобового стекла, нет и т.д.).</li> <li>– При работе с ГАСИ нахождение между элементами кузова и инструментом.</li> <li>– Неправильное использование АСИ (падение, волочение и т.д.).</li> <li>– Нет контроля за стабилизацией автомобиля</li> </ul>
Извлечение и транспортировка пострадавших	и	<p>Перемещение внутри и извлечение пострадавшего из салона автомобиля производится после обеспечения необходимых мер безопасности (кромки) или после проведения неотложных мероприятий по первой помощи. Извлечение необходимо проводить максимальным (не менее двух) количеством спасателей, бережно и аккуратно.</p> <ul style="list-style-type: none"> <li>– Запрещается производить перемещение пострадавшего внутри салона автомобиля без поддержки таза и нижних конечностей вторым спасателем</li> </ul>	<ul style="list-style-type: none"> <li>– Работа без защитных перчаток.</li> <li>– Перемещение, извлечение пострадавшего одним участником.</li> <li>– Небрежное отношение к пострадавшему (отсутствует поддержка нижней части тела и т.д.).</li> <li>– Опора на пострадавшего при перемещении и извлечении.</li> <li>– Удары пострадавшего головой</li> </ul>



		или поврежденными участками тела и т.п., при перемещении и извлечении
--	--	---

После извлечения водителя необходимо деблокировать второго пострадавшего из-под машины при помощи комплекта пневмодомкратов высокого давления.

Оборудование: тренажер «Волга», манекены 2 штуки. Комплект ГАСИ с магистралью и насосом, комплект подкладок и конусов, огнетушитель, комплект накладок на острые кромки, щит, комплект шейных воротников, комплект пневмодомкратов высокого давления, лепесток (для защиты пострадавших), рукав, ствол, комплект БОП.

### УСЛОВИЯ СОРЕВНОВАНИЙ ПО ВИДУ «ПОИСКОВО-СПАСАТЕЛЬНЫЕ РАБОТЫ» «ЗАВАЛ»

В данном виде соревнований работают только команды старшей возрастной группы.

Состав команды – 6 человек (из них не менее одной девушки и не менее одного юноши, руководитель и заместитель руководителя не участвуют).

КВ, рейтинг дистанции и рейтинги отдельных этапов должны быть сообщены дополнительно.

Соревнования проводятся в специально подготовленной зоне, именуемой «зоной чрезвычайной ситуации».

Работа с «живыми» пострадавшими должна быть начата в первую очередь. Укладывание и перемещение пострадавших осуществляется только двумя и более спасателями, если не оговорено иное. Непосредственно во время деблокирования, работы с пострадавшим может осуществлять один спасатель. Транспортировка пострадавших от места ЧС осуществляется в БЗ. Оставлять «живых» пострадавших без присмотра не допускается, выполнение технических действий в момент контроля за «живым» пострадавшим не разрешается, если не оговорено иное. При выходе из строя судейского АСИ замена его или приведение в рабочее состояние производится без отсечки времени.

При нарушении безопасности прохождения этапа или его неготовности старший судья этапа имеет право временно остановить работу команды с отсечкой времени и с обязательным объяснением причин и уведомлением капитана и главного судьи вида.

Судьи на этапах контролируют правильность выполнения условий этапа.



В случае нарушения условий этапа и неправильного выполнения технических приемов судья указывает на ошибку и выставляет штраф. Если участник не выполнил указания судьи, команде выставляется штраф за игнорирование судейских указаний. Если команда продолжает игнорировать требования судьи, работа команды останавливается, и судья приглашает главного судью для решения вопроса о снятии команды с этапа.

Действия спасателей на дистанции регламентируются «Инструкцией по мерам безопасности».

Финишем команды считается момент нахождения в зоне финиша всех участников команды, командного снаряжения и сигнал голосом капитана команды «Финиш».

Снаряжение, оставшееся в зоне ЧС, после команды «Финиш» считается потерянным.

Команды занимают места в порядке «пройденного рейтинга» (рейтинг дистанции минус рейтинги непройденных этапов). При равенстве этого результата более высокое место занимает команда с наименьшей суммой времени работы на дистанции и штрафного времени за работу на этапах (1 ШБ = 1 минуте).

Легенда: в результате природного катаклизма рухнуло здание. По информации свидетелей в «завале» могут находиться 2 пострадавших.

Действия: команде необходимо проникнуть в «завал», обнаружить пострадавших, оказать первую помощь и эвакуировать в безопасную зону.

Подход к пострадавшим с двух сторон завала.

В завале могут встретиться следующие препятствия:

1. Патерна. Патерну необходимо поднять на заданную высоту при помощи ГАСИ и установить на судейские подкладки. При последующем прохождении командой этапа, в момент нахождения под патерной участника либо пострадавшего, в случае падения подкладок из-под патерны, команде будет выставлен штраф «Нарушение правил техники безопасности» либо «Действия опасные для пострадавшего».

2. Кассета. Команде при помощи шанцевого инструмента необходимо сделать проход, достаточный для эвакуации пострадавшего. Кассета представляет собой два листа гипсокартона.

3. Кус. Команде необходимо выполнить минимум два куска ГАСИ для освобождения прохода.

4. Пил. Команде необходимо распилить брус ручной ножовкой для освобождения прохода.



5. Боковой завал. Команде необходимо при помощи АСИ сдвинуть в бок крупный элемент завала для освобождения прохода.

6. Куб. Команде необходимо при помощи АСИ поднять вертикально вверх квадратный элемент завала на заданную высоту и установить на судейские подкладки. При последующем прохождении командой этапа, в момент нахождения под кубом участника либо пострадавшего, в случае падения подкладок из-под куба, команде будет выставлен штраф «Нарушение правил техники безопасности» либо «Действия опасные для пострадавшего».

При обнаружении пострадавшего провести мероприятия по оценке обстановки и обеспечению безопасных условий для оказания первой помощи. Деблокировать пострадавшего. Безопасно транспортировать пострадавшего из зоны обрушения на мягких носилках.

Транспортировать пострадавших от завала до зоны БЗ на жестких носилках.

Оборудование:

- 2 комплекта ГАСИ;
- носилки волокуши;
- жесткие носилки;
- ножовка;
- кувалда;
- манекен;
- подкладки.